

Installation, Operation, and Maintenance Manual

OneFlow[®] Anti-Scale System

Models OFRES-0835-K, OFRES-0935-K and OFRES-1035-K

Smart and Connected Residential OneFlow[®] Anti-Scale Systems
with U-M311 Elapsed Time Monitor

Chemical-Free, Salt-Free Scale Prevention



C US

OneFlow[®] media (A8210) is certified by WQA to NSF/ANSI/CAN Standard 61 and NSF/ANSI/CAN 372 for Lead Free compliance.



C US

The U-M311 is tested and certified by WQA to NSF/ANSI/CAN 61 for material safety, and to NSF/ANSI/CAN 372 for Lead Free Compliance.



#Z64-CC3100MODR1
Meets Class B: ICES & FCC Part 15

WATTS[®]


Congratulations on your purchase of this Watts® OneFlow® residential whole home scale prevention solution. You have made a great choice to protect your plumbing system against the damaging effects of hard water. This system has been engineered for trouble free operation and produced using top quality components. The smart and connected elapsed time monitor will automatically send you alerts, via email or text, when media changes are due. This ensures your system is always operating at peak performance.

Thank You!

The Watts Team

OneFlow conditioned water reduces lime scale formation throughout the entire plumbing system protecting you against the costly repairs associated with the negative effects of hard water.

⚠ WARNING



Read this Manual BEFORE using this equipment.
Failure to read and follow all safety and use information can result in death, serious personal injury, property damage, or damage to the equipment.
Keep this Manual for future reference.

THINK SAFETY FIRST

⚠ WARNING

If you are unsure about installing your Watts OneFlow system contact a Watts representative or consult a professional plumber.

You are required to thoroughly read all installation instructions and product safety information before beginning the installation of this product. **FAILURE TO COMPLY WITH PROPER INSTALLATION AND MAINTENANCE INSTRUCTIONS COULD RESULT IN PRODUCT FAILURE WHICH CAN CAUSE PROPERTY DAMAGE, PERSONAL INJURY AND/OR DEATH.** Watts is not responsible for damages resulting from improper installation and/or maintenance. Local building or plumbing codes may require modifications to the information provided. You are required to consult the local building and plumbing codes prior to installation. If this information is not consistent with local building or plumbing codes, the local codes should be followed.

NOTICE

Watts is not responsible for the failure of alerts due to connectivity or power issues.

Save manual for future reference.


Refer to the enclosed for operating parameters to ensure proper use with your water supply.

- Use only lead-free solder and flux for sweat-solder connections, as required by state, province and federal codes.
- Handle all components of the system with care. Do not drop, drag or turn components upside down.
- Be sure the floor under the system is clean, level and strong enough to support the unit while in operation.
- Install the system in a protected area.
- Do not attempt to treat water over 100°F (38°C) with the system.
- Always connect the system to the main water supply pipe before the water heater.
- Do not allow the system to freeze or expose the system to freezing temperatures. Water freezing in the system can cause equipment damage.
- Do not install in direct sunlight. Ultraviolet rays from the sun may cause damage.

Table of Contents	Pages
Introduction	3
OneFlow Benefits	4
System Set Up	4
Using OneFlow with Other Equipment	4
Equipment Specifications	4
System Overview	5
Dimensions	6
Feed Water Chemistry Requirements	7
Cautions	8
Notes to the Installer	8
Installation and Start Up	9
Bypass Valve Modification	9
Installation Diagrams	10-11
Replacing the Media	12
Replacement Components	13
Note to the Home Owner	14
Limited Warranty	16

NOTICE

Refer to quick start guide included with the Model U-M311 Smart Elapsed Time Monitor for information on set up and registration. Full manual is available in QR Code.



Introduction

The Watts residential OneFlow system provides protection from hardness related scale formation on internal plumbing surfaces throughout the plumbing system. This smart and connected whole home solution monitors its own service schedule as well as water usage. Automatic alerts are sent to the user by email or text notifying when media replacement is necessary. The OneFlow system can be installed at the point of entry to treat your entire home. These systems are designed to treat the domestic water used in a single family dwelling. For higher volume applications please contact your Watts representative.

OneFlow reduces or eliminates scale formation on internal plumbing surfaces.

OneFlow prevents scale by transforming the normal dissolved hardness minerals into harmless, inactive microscopic crystal particles. These crystals stay suspended in the water and have a reduced ability to react and attach to surfaces like dissolved hardness minerals do. Therefore, the problem of internal buildup of scale in pipes, water heaters and plumbing fixtures is greatly reduced.

OneFlow is not a water softener or a chemical additive (like anti-scalants or sequestrants). It is a scale prevention device with years of successful residential and commercial installations. OneFlow is the one water treatment device that effectively provides scale protection and is a great salt-free alternative to water softening (ion exchange) or scale sequestering chemicals.

OneFlow Benefits

- Smart and connected elapsed time monitor - Sends automatic alerts via email and text when media replacement is due
- Monitors and displays water usage and remaining media life
- Chemical-free scale prevention and protection – converts hardness minerals to harmless, inactive microscopic crystals making OneFlow systems an effective salt-free alternative to ion exchange water softeners
- Virtually maintenance free – No salt bags or other chemicals to constantly add or maintain
- No control valve and no wastewater
- Improves efficiency of all water heating devices and downstream plumbing components
- Simple installation – standard 1" connections
- Excellent system for homes where equipment protection is desired for longer equipment life and reduced energy consumption
- OneFlow systems are easily maintained

⚠ WARNING

Do not use with water that is microbiologically unsafe or of unknown quality without adequate disinfection before or after the system.

Setup

Unpack and check the system components for damage or missing parts.

Installation Considerations

Consider the following points when determining where to install the system:

- Do not install the system where it would block access to the water heater, main water shutoff, water meter, or electrical panels.
- Install the system in a place where water damage is least likely to occur if a leak develops.

⚠ WARNING

Using OneFlow with Other Water Treatment Equipment

Due to the unique properties of OneFlow, there are some unique requirements for using OneFlow in conjunction with filtration or other forms of water treatment.

1. OneFlow must be the last stage in the treatment chain. Do not install any filters after OneFlow or before any devices for which scale prevention is required. POU filters, e.g. carbon, RO or Ultraviolet (UV) are exempt from this requirement.
2. Do not apply any other antiscalants before or after OneFlow.
3. The addition of soaps, chemicals, or cleaners, before or after OneFlow treatment, may reverse its anti-scale treatment effects and/or create water with a heavy residue or spotting potential. Any adverse conditions caused by the addition of soaps, chemicals, or cleaners are the sole responsibility of the end user.
4. OneFlow is not a water softener and does not soften the water - Water treatment chemistry (e.g. antiscalants, sequestrants, soaps, chemicals or cleaners etc...) will most likely have to be changed to be compatible with OneFlow treated water. Laundry and ware-washing chemistry will likewise require adjustments.

Equipment Specifications

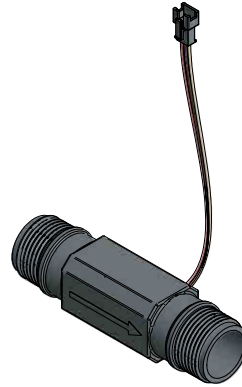
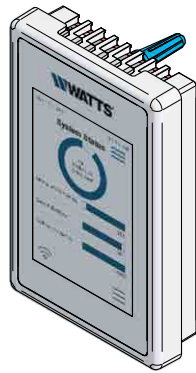
Watts OneFlow systems are complete, self-contained, loaded with media and ready to use. Please review operating pressures, temperatures and water chemistry limitations to ensure compatibility and performance.

System Overview

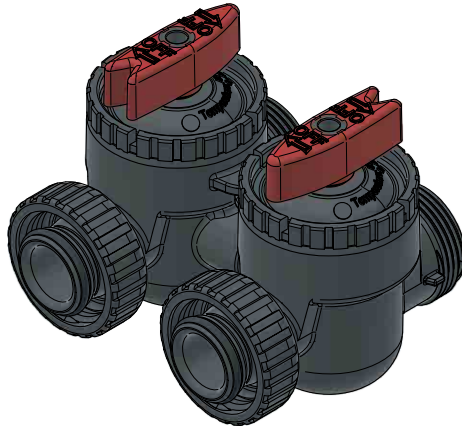


Tank Head

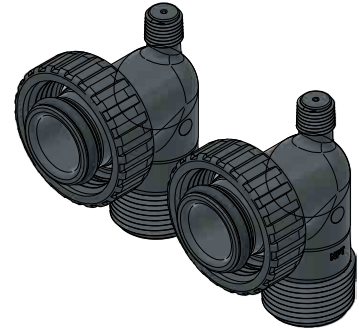
Media Tank



U-M311
Smart Elapsed Time
Monitor with Meter &
Transformer
(EDP# 7100992)



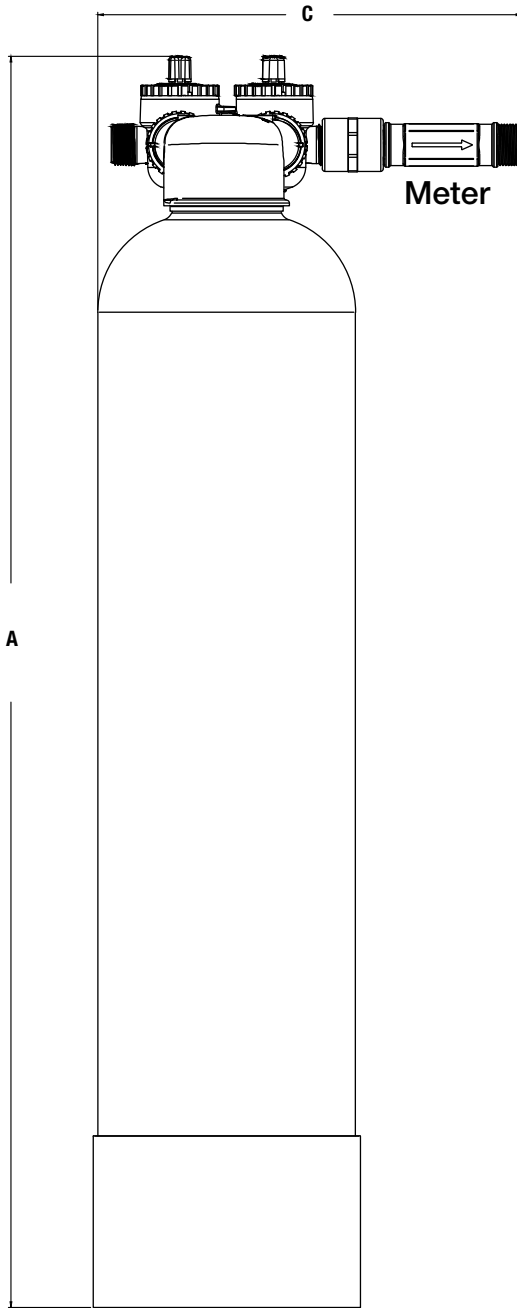
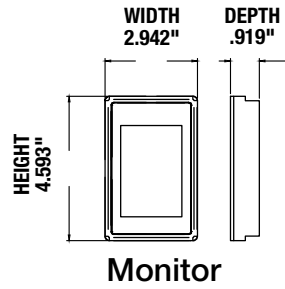
CK-V3006
Bypass Valve
(EDP# 0002167)



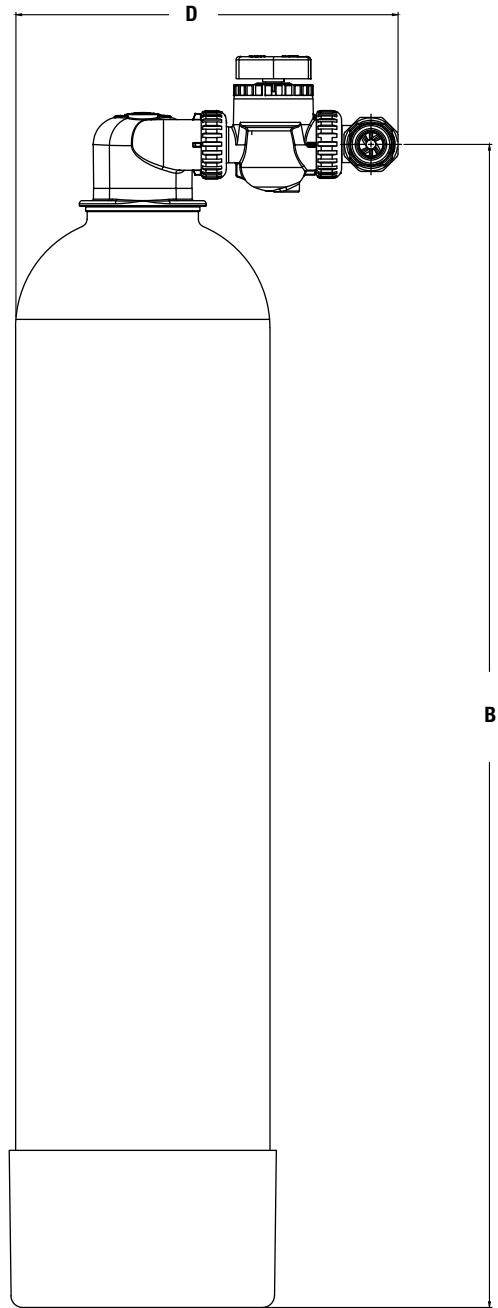
CK-V3007
1" Male NPT Elbow
(EDP# 0002169)

Figure 1.

Dimensions



Front View



Side View

Model	Dimensions							
	A		B		C		D	
	<i>in.</i>	<i>mm</i>	<i>in.</i>	<i>mm</i>	<i>in.</i>	<i>mm</i>	<i>in.</i>	<i>mm</i>
OFRES-0835-K	40	1016	37	940	13.50	343	12	305
OFRES-0935-K	40	1016	37	940	14.50	368	12.5	318
OFRES-1035-K	40	1016	37	940	15.50	394	13	330

Note: Dimensions are subject to change without notice.

The overall height and the height of the inlet fitting varies due to material variations and assembly tolerances. Please allow additional clearance above the system for making connections and servicing the system.

Feed Water Chemistry Requirements and Operating Conditions

pH	6.5-8.5
Hardness (maximum)	30 grains (513 ppm CaCO ₃)*
Water Pressure	15psi to 90psi (1.03 bar to 6.2 bar)
Water Temperature	40°F to 100°F (5°C to 38°C)
Free Chlorine	<2 ppm
Iron (maximum)	0.3 ppm**
Manganese (maximum)	0.05 ppm**
Copper (maximum)	1.3 ppm***
Oil & H ₂ S	Must be Removed Prior to OneFlow
Total Phosphates	< 3.0 ppm
Silica (maximum)	20 ppm †
TDS	<1500 mg/L ††
Min/Max Ambient Temperature	34°F to 120°F (1°C to 48°C)
Maximum Humidity	75%
Power Supply Input Voltage/ Frequency	115 VAC / 60Hz
Power Supply Output Voltage	12 VDC
Power Supply Output Current	.4 amps
Maximum Altitude	2,000 meters above sea level
Wi-Fi Signal Type	2.4 GHz

NOTICE

Not for use on closed loop systems.

* Systems using OneFlow technology are effective at controlling limescale formation inside the plumbing system at influent hardness levels up to 30 grains per gallon (513 ppm) as calcium carbonate. Due to variances in water chemistry, 30 grains per gallon is a recommended hardness maximum due to potential aesthetic issues related to soft scale residue formation outside of the plumbing system. Testing should be performed to determine proper application where hardness levels exceed 30 grains per gallon.

** Just as with conventional water softening media, OneFlow media needs to be protected from excess levels of certain metals that can easily coat the active surface, reducing its effectiveness over time. Public water supplies rarely, if ever, present a problem, but if the water supply is from a private well, confirm that the levels of iron (Fe) and manganese (Mn) are less than 0.3 ppm and 0.05 ppm, respectively.

⚠ WARNING

***Pursuant to the EPA drinking water standards, the copper concentration permitted is up to 1.3 ppm. Typically originating from new copper plumbing, high levels of copper can foul OneFlow media. New Copper lines need to be passivated for a minimum of 4 weeks before placing unit into service. For applications with copper concentration greater than 1.3 ppm, please consult Watts Water Quality Technical Service. To further minimize any problem with excess copper, avoid applying excessive flux on the inner surfaces of the pipe and use a low-corrosivity water soluble flux listed under the ASTM B813 standard.

NOTICE

† OneFlow media does not reduce silica scaling. While silica tends to have a less significant effect on scale formation than other minerals, it can act as a binder that makes water spots and scale residue outside the plumbing system difficult to remove. This 20 ppm limitation is for aesthetic purposes.

†† All other contaminants must meet the requirements of the USEPA Safe Drinking Water Act. Specific Mineral and Metal MCLs, identified in Watts published Feed Water Chemistry Requirements, supersedes the USEPA SDWA.

Water known to have heavy loads of dirt and debris may require pre-filtration prior to OneFlow.

Mechanical Specifications

Model	OFRES-0835-K	OFRES-0935-K	OFRES-1035-K
Max Service Flow (gpm)	8	12	16
Dry Weight	21 lbs.	25 lbs.	27 lbs.
	10 kgs.	11 kgs.	12 kgs.
Service Weight	85 lbs.	108 lbs.	128 lbs.
	39 kgs	49 kgs	58 kgs

NOTICE

Pressure drop at peak flow rate is less than 10psi.

Pressure drop reading taken with inlet and outlet gauges installed at a common elevation and 80 degree feed water. Exceeding maximum flow rate can reduce effectiveness and void warranty.

Replacement Media

Replace media when notified by U-M311 Elapsed Time Monitor.

Model No.	Replacement Frequency
OFRES-0835RM	Media should be replaced every 3 years
OFRES-0935RM	Media should be replaced every 3 years
OFRES-1035RM	Media should be replaced every 3 years

⚠ CAUTION

Cautions!

- Not for use on closed loop systems.
- Do not let the system freeze. Damage to the tank may result.
- System must be operated in a vertical position. Do not lay it down during operation. The system may be placed in any position for shipping and installation but must be operated in the vertical position.
- Place the system on a smooth, level surface. Because the system operates in an UP-Flow, fluidized bed mode, having a level surface is more important than with a softener or media filter.
- A bypass valve should be installed on every system to facilitate installation and service.
- Observe all local plumbing and building codes when installing the system.
- All new copper pipe and fittings used in the installation of this system should be allowed to self passivate, under normal operation and water flow, for a period of 4 weeks minimum before placing the unit into service.
- Water known to have heavy loads of dirt and debris should be prefiltered using a 20 micron filter cartridge model number PWPL10FFM20 and 1" high flow filter housing kit PWHIB10FF.
- If making a soldered copper installation, do all sweat soldering before connecting pipes to the bypass valve. Torch heat will damage plastic parts.
- When turning threaded pipe fittings onto plastic fittings, use care not to cross-thread.
- Use PTFE tape on all external pipe threads. Do not use pipe joint compound.
- Support inlet and outlet plumbing in some manner (use pipe hangers) to keep the weight off of the bypass fittings.
- Do not use on water that is microbiologically unsafe or of unknown quality.

NOTICE

Spotting May Occur on External Plumbing Surfaces

OneFlow media systems perform best in single pass potable water applications with NO additional chemical additives. Depending on hardness, soft scale spotting may occur. Soft scale spots in most cases can be easily wiped down with a damp cloth and will not form hard scale deposits. A Point of Use (POU) Water Softener should be used on mandatory spot-free applications (e.g. glass stemware, dishware).

NOTICE

Notes to the Installer

The OneFlow system differs from a conventional softener or media filter in a number of key respects.

- The system is light and only partially filled with media. This is normal. The UP-flow operation of the system requires a lot of freeboard to allow the bed to fully fluidize.
- The system has no underbed so you can tip the system over without any fear of upsetting the media. This makes transportation and installation much easier than conventional systems. Must be installed in VERTICAL POSITION.
- Because the OneFlow system operates in the UP-flow mode, the tank connections are opposite of traditional installations. Please follow water flow diagram illustrated in Figure 2.
- Please see the notices and warnings about "Feed Water Chemistry Requirements and Operating Conditions" on page 7.
- Please see the warning about "Using OneFlow with other water treatment equipment" on page 4.
- This system is designed for residential applications only.
- This system comes with a bypass valve to bypass the system in case of a leak or the need to remove the system from the installation area. The nuts, locking rings, and O-rings must be installed on the connection fittings by the installer. To properly assemble the connection fitting first install the nut, then install the locking ring in the groove closest to the nut. Use care not to break the locking ring. Finally install the O-ring in the groove at the end of the fitting.

Note: Plumbing tape and general plumbing tools required.

Installation and Start-up

As items are removed from carton, please confirm that all items required are included in the kit and ready for assembly.

1. Turn off water heater(s).
2. Turn off the main water supply to the home and open an inside faucet to relieve any pressure within the plumbing system.
3. Place the system in the desired location. Make sure that the location is level and sturdy enough to support the weight of the system while in operation.
4. Place the bypass valve in the up flow service position. See below Bypass Valve Modification Detail.
5. Connect the cold water supply to the inlet of the OneFlow system. NOTE: The OneFlow system operates in the UP-flow mode which is opposite of a conventional softener. Follow the plumbing diagram in Figure 2.
6. Install a supply valve (user supplied) in the supply line and close it.
7. Place a bucket under the outlet port or run a line from the outlet port to a drain.
8. Turn the water back on to the house. Slowly open the supply valve to the OneFlow system. Allow the tank to fill with water. Close the supply valve when a steady stream of

water comes out of the outlet port. If the outlet is flowing into a bucket, water could splash on nearby objects. If this threatens the safety, value, structure, or appearance of these objects, protect/remove them or use the outlet hose to drain option. Wait 4 hours for media to "hydrate".

9. Close the inside faucet.
 10. Connect the outlet of the OneFlow system to the cold water supply to the house. Using the 1" stainless steel reinforced coupling to connect the outlet plumbing adapter to the 1" flow meter, install the 1" flow meter in the in this conditioned water outlet line. The arrow on the flow meter must point in the direction of water flow. Use PTFE plumbing tape only as thread sealer on the meter threads.
 11. Lift up on tab at bottom center of U-M311 display screen and separate display screen from base. A small amount of force will be required for separation due to the internal interconnecting plug between these two pieces. See page 10 for additional information.
 12. Mount the U-M311 monitor base to its mounting surface then reattach the display screen by aligning the screen and firmly pressing it back onto the mounting base. Mounting hardware is provided for drywall mounting. Installer to provide additional hardware for alternate mounting surface types. Select mounting location to ensure monitor will not come into contact with water of any kind. See Figure 3 for mounting detail.
 13. Connect monitor cable to meter cable.
 14. Plug monitor transformer into GFCI electrical outlet and follow the steps for set up and connecting monitor to Wi-Fi. See page 13 for additional set up information.
 15. Open the supply valve to the OneFlow system.
 16. Open hot and cold faucets downstream from the OneFlow system to relieve any air from the plumbing system and water heaters. Then close the faucets.
 17. Check for leaks. Repair as needed.
 18. Turn on water heater(s).
- The system is now ready for operation.

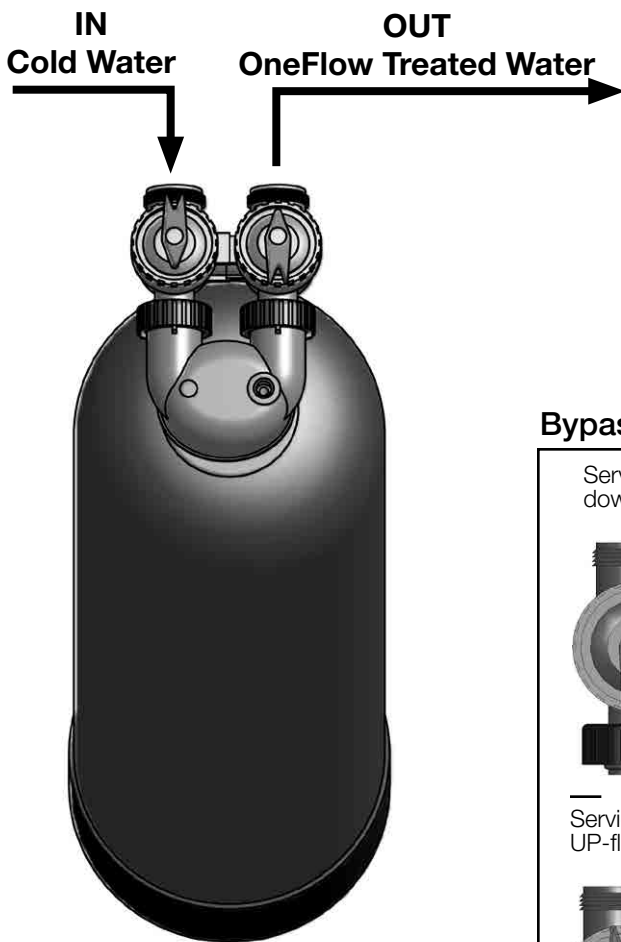


Figure 2.
OFRES Direction of Flow Diagram -
Shown with Bypass Valve

Bypass Valve Modification

Service Position down-flow tank.	As shipped, the bypass is set-up for down-flow use. The arrow shape of the handles points in the wrong direction for UP-flow use. To convert it to UP-flow use, pull up on the red handles until they come off. Rotate the handle 180° and put it back on the valve stem.	
Service Position UP-flow tank.	Bypass Position UP-flow tank.	

Installation Diagrams

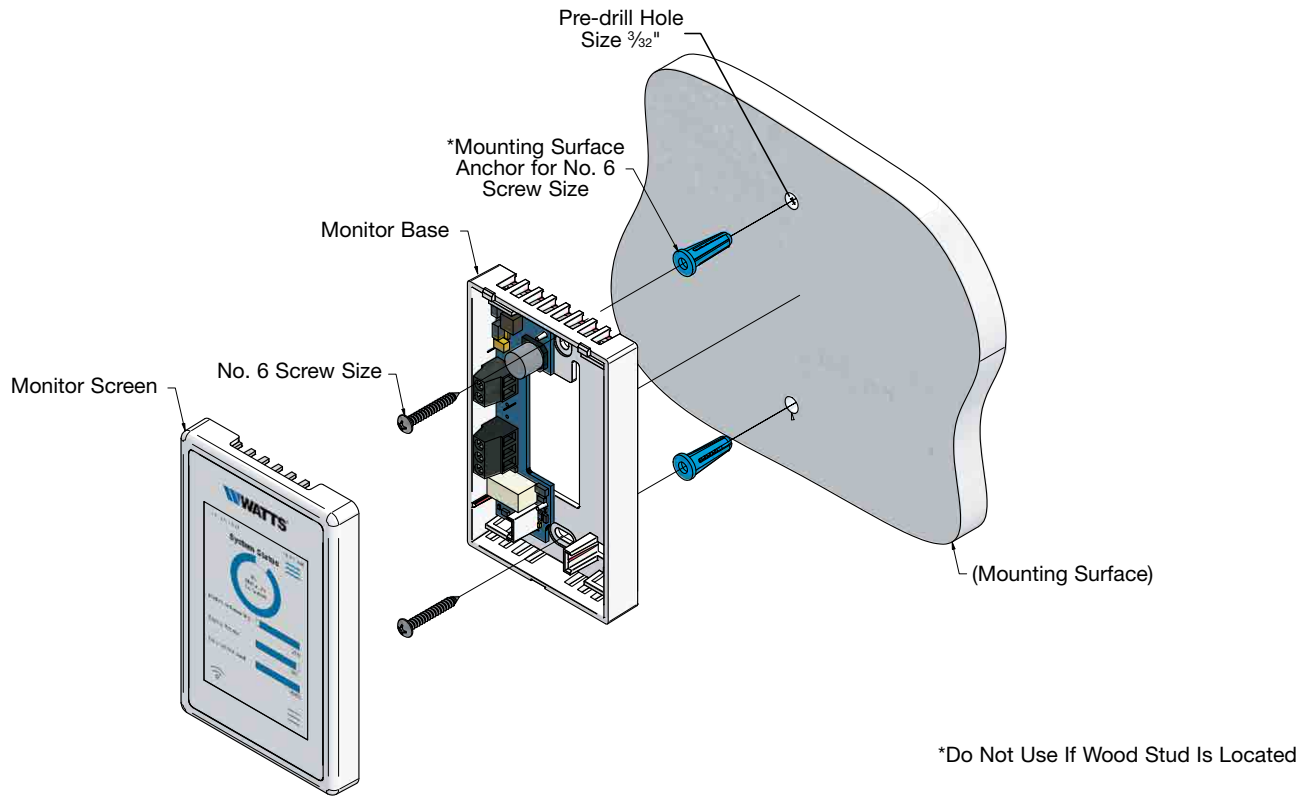
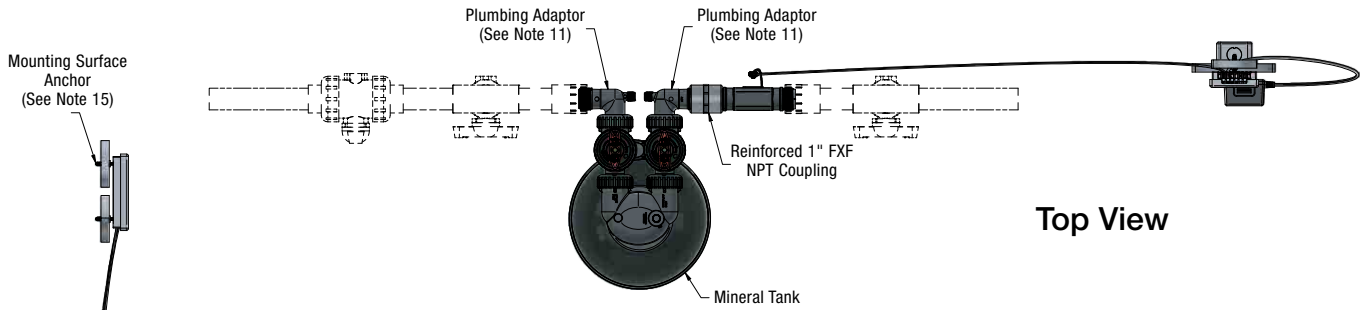
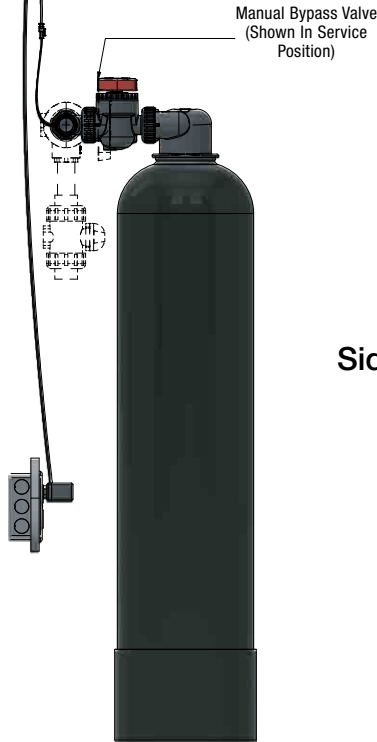


Figure 3.
Monitor Mounting Detail



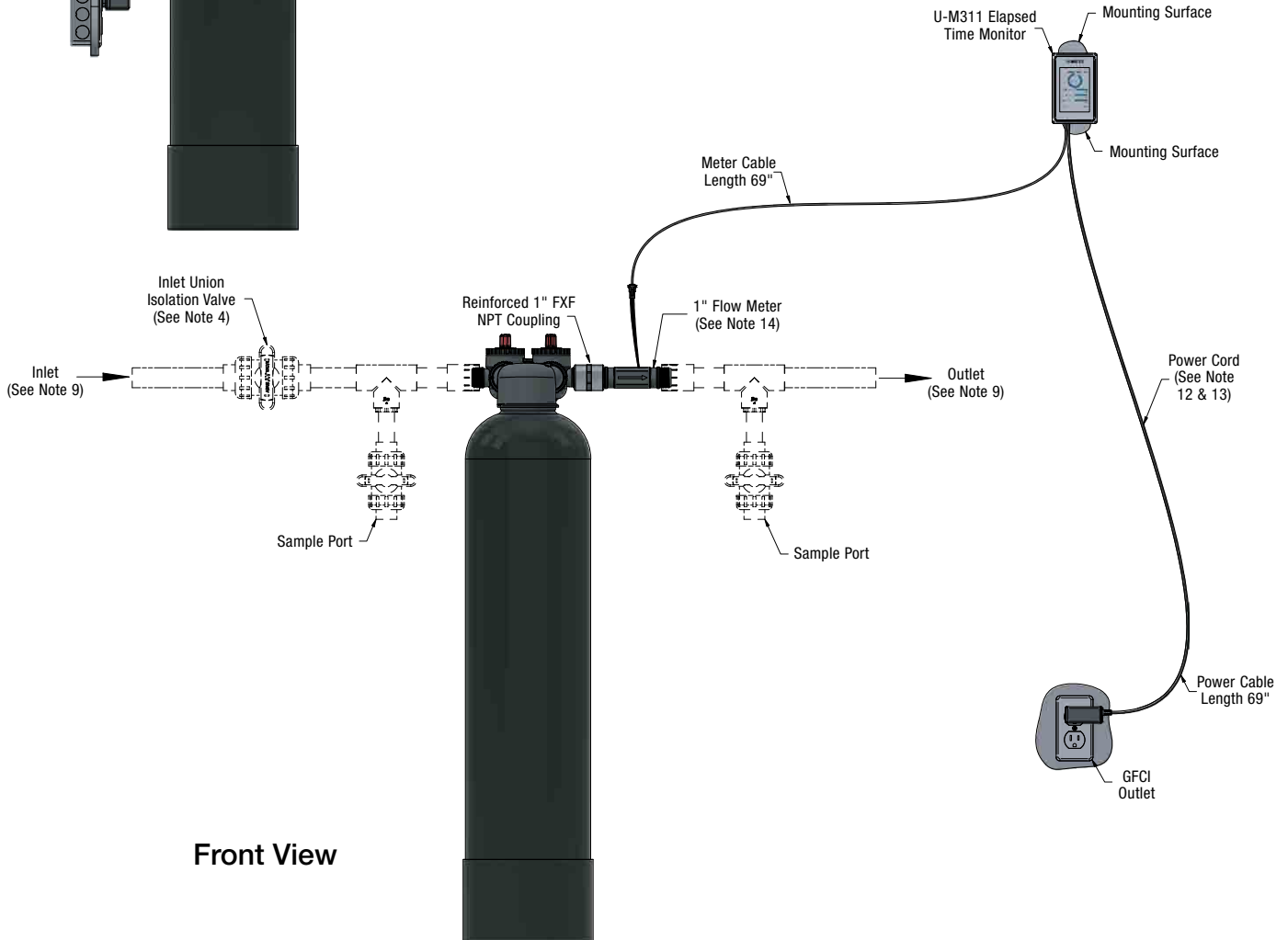
Top View



Side View

Notes: Oneflow Systems

1. All dimensions shown in table are in inches, unless otherwise noted & are ± 1 inch (25mm).
2. All items shown in phantom line are to be provided by others.
3. All dimensions are subject to change without any notice.
4. Install unions fittings on inlet & outlet plumbing connections.
5. Provide a 2 feet minimum clearance above mineral tank for filling media.
6. For installations using metal plumbing, connect a metal bonding strap to inlet & outlet metal plumbing to maintain electrical continuity.
7. Provided system shall not be subject to any vacuum. If risk of vacuum is present, install vacuum Relief valve Watts ordering code # 0556031 on outlet line.
8. The full weight of the piping and valves must be supported by pipe hangers or other means.
9. Inlet and outlet headers need to be sized according to flow rate requirements by others.
10. Limit inlet pressure to not exceed maximum published operating pressure.
11. Plumbing adapters can rotate to accommodate optimal piping configurations.
12. Power requirements: 115v/60hz <1 amp unless otherwise specified.
13. A GFCI equipit electrical outlet should be provided within 5 feet of flow monitor mounting location.
14. Install flow meter in treated outlet line with the arrow pointing in the direction of water flow.
15. Anchor monitor to mounting surface with provided hardware.



Front View

Replacing the Media

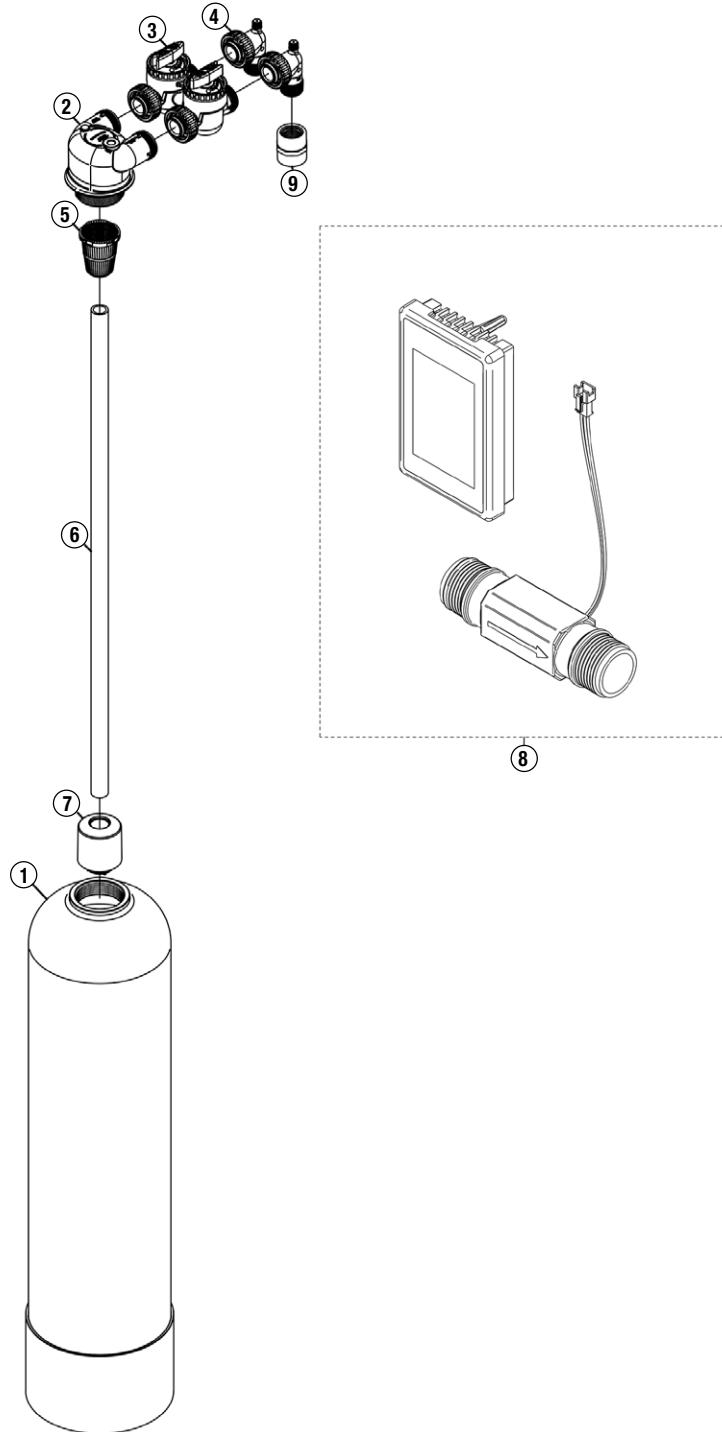
NOTICE

Your OneFlow media should be replaced every 3 years as indicated by the U-M311 elapsed time monitor. Dispose of old media and/or container in accordance with local, regional, national, and/or international regulations.

1. Shut off the primary water supply going to the OneFlow tank.
2. Open up a downstream spigot or faucet to release pressure in the tank and in the distribution lines before and after the system.
4. Place the by-pass valve model # CK-V3006 (EDP #0002167) into the by-pass position.
5. Loosen the union nuts of the bypass and separate the bypass from the tank head leaving the by-pass valve suspended in the plumbing system.
6. Remove the threaded head assembly from the tank (turning counter-clockwise) and remove the tank head including the upper assembly including upper basket. Rinse these parts in a nearby sink or bucket of water.
7. Remove center distributor tube and lower screen.
8. Lay tank down on its side and tip upside down while using hose to flush media out. When all the old media is removed, stand tank back up and install in original position. Fill the tank so that it is about half full with water.
9. Reinstall the distributor tube with bottom strainer that was removed in step #7. Center the distributor tube in the bottom of the tank. Make sure the distributor tube is between flush to no more than 1/2" above the top of the tank. **Keeping any and all media from entering the distributor tube,** cap the top open end of the distributor tube with plastic sheeting and tape. Test it to make sure it will not come off during the media loading process. Carefully pour-in a new bag of media that specifically meets the replacement requirement of the tank. For example, an OFRES-0935-K system requires (x1) OFRES-0935RM Replacement Media.
10. Inspect the threaded connection on the top of the tank to ensure no loose beads of media are stuck to the internal threads. If visible, wipe away the beads with a damp cloth, then remove the plastic sheeting and tape from the top of the distributor tube.
11. Re-attach the head assembly onto the distributor tube and thread the head assembly back onto the tank. Hand-tighten head until the connection is tighten.
12. Reconnect inlet and outlet union connections from bypass to tank head.
13. Place by-pass valve into the service position.
14. Slightly open the primary water supply valve feeding the OneFlow system and open cold side downstream faucet to purge air from system and fill the tank with water.
15. Allow water to flow from a downstream faucet until all air has been purged from the plumbing system, then close the faucet.
16. Once the tank is full of water, wait 4 hours for media to "hydrate".
17. Fully open the primary water supply valve.
18. Reset the life of the media back to full capacity on the U-M311 elapsed time monitor by touching the bottom right MENU icon. Touch "New Media Reset". Touch "Reset Now" and confirm reset by touching "Yes".

The system is now restored to 100% capacity and ready for operation.

Replacement Components



ITEM	QTY.	DESCRIPTION
1a	1	8" x 35" TANK 2.5" TOP (OFRES-0835-K MODEL ONLY)
1b	1	9" x 35" TANK 2.5" TOP (OFRES-0935-K MODEL ONLY)
1c	1	10" x 35" TANK 2.5" TOP (OFRES-1035-K MODEL ONLY)
2	1	TANK HEAD ASSEMBLY
3	1	BYPASS VALVE ASSEMBLY
4	1	THREADED PLUMBING ADAPTER 90 DEGREE 1" MNPT
5	1	UPPER SCREEN
6	1	PVC PIPE 3/4" SCHEDULE 40
7	1	LOWER DISTRIBUTOR SCREEN
8	1	U-M311 ELAPSED TIME MONITOR WITH METER
9	1	COUPLING PVC 1" FNPT STAINLESS REINFORCED

Note To The Home Owner

Your OneFlow system will improve the properties of water throughout your home. Here are some things to expect and some recommendations for maximizing the benefits and your enjoyment of OneFlow.



Sinks and fixtures - should have reduced spotting. If water is allowed to evaporate off a surface, small spots may be left behind. Many times this residue is easier to clean up than the previous hard water spotting.

Dishwasher-Spotting on dishes and on the surface of

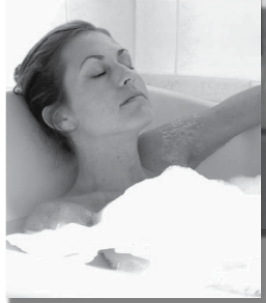
the dishwasher should be greatly reduced. We recommend that you immediately reduce the amount of dishwashing detergent by approximately 50% as compared to hard water use. Dishwashing detergents low in phosphates are highly recommended as they are better for the environment and phosphates can cause spotting. In very hard water areas, the use of a rinse aid may be advised.



Shower doors and tiles- should have reduced spotting. When water evaporates off a surface, small spots may be left behind. Depending on water chemistry, these spots may be easy to remove with a damp cloth or sponge.



In the bath Soaps and shampoos will also rinse off much easier and faster than they would with traditional soft water. We recommend the use of modern soaps for the best results.



Things to watch for:

During the first 30-90 days:

- Faucet aerators and drains may plug occasionally as old scale is removed from your plumbing system and water heater.
- You may also see milky water after installation of the system. This could be due to trapped air within the plumbing system or the descaling effect of OneFlow and will eventually go away.

Good practices:

If your dishwasher is severely coated with scale at the time of installation, we recommend that you purchase a product like Jet-Dry® Dishwasher cleaner to accelerate the cleaning. After this initial cleaning OneFlow should keep it clean.

We also recommend that you drain your water heater tank. This should be done 30 to 60 days after OneFlow is installed, and again in one year. This is a good practice that can dramatically increase the life of your water heating appliance. The OneFlow will help keep the tank and heating elements free of scale and operating at peak efficiency. Please follow the manufacturer's instructions when draining the tank!

Residential OneFlow Media Replacement

Media should be replaced every 3 years as indicated by the U-M311 Elapsed Time Monitor.

Replacement Media

OFRES-0835RM Media should be replaced every 3 years

OFRES-0935RM Media should be replaced every 3 years

OFRES-1035RM Media should be replaced every 3 years

Limited Warranty

- The OneFlow tank system is warranted to be free of defects in materials and workmanship for 5 years from the date of original shipment.
- Electrical components are warranted to be free from defects in materials and workmanship for 3 years from date of original shipment.
- The OneFlow media is warranted for performance for a period of 2 years from the date of the original installation when installed and operated in accordance with the instructions in the corresponding Installation and Operation Manual.

Conditions

1. OFRES Series systems are warranted for domestic use in residential single family dwelling applications excluding irrigation water treatment. The use of these systems in light commercial, commercial, or industrial applications will void their limited warranty.
2. The OneFlow system must be installed in applications with municipally supplied water adhering to EPA guidelines.
3. Any component failure must not result from abuse, fire, freezing or other acts of nature, violence, or improper installation.
4. Equipment must be installed and operated in compliance with the local plumbing codes and on an approved water supply.
5. Equipment is limited to use at water pressures and temperatures that do not exceed our published specifications.
6. Water supply must not exceed 2.0 PPM chlorine. For water supply exceeding 2.0 PPM chlorine, pretreatment is required. (Please contact your water treatment specialist.)
7. Information, including model number, serial number, and date of installation, must be provided for any claims pertaining to equipment in warranty.
8. Defective parts are subject to inspection by either Watts Regulator Company or any authorized representative before final commitment of warranty adjustment is made.
9. Watts Regulator Company reserves the right to make changes or substitutions in parts or equipment with material of equal quality or value and of then current production.

Limitations

Our obligation under this warranty with respect to the tank or valve is limited to furnishing a replacement for, or at our option, repairing any part or parts to our satisfaction that prove defective within the warranty period stated above. Such replacement parts will be delivered to the owner F.O.B. nearest factory, at no cost, excluding freight and local labor charges, if any.

Our obligation under this warranty with respect to the OneFlow media will be limited to furnishing a replacement for the media within two years from date of original installation. Such replacement media will be delivered to the owner F.O.B. nearest factory, at no cost, excluding freight and local labor charges, if any. Damage to the media due to chlorine, other oxidizers or fouling caused by local water conditions or any other operation outside of the limits shown under Specifications, is not covered by this warranty.

THE WARRANTY SET FORTH HEREIN IS GIVEN EXPRESSLY AND IS THE ONLY WARRANTY GIVEN BY WATTS REGULATOR COMPANY WITH RESPECT TO THE PRODUCT. WATTS REGULATOR COMPANY MAKES NO OTHER WARRANTIES, EXPRESS OR IMPLIED. WATTS REGULATOR COMPANY HEREBY SPECIFICALLY DISCLAIMS ALL OTHER WARRANTIES, EXPRESS OR IMPLIED, INCLUDING BUT NOT LIMITED TO THE IMPLIED WARRANTIES OF MERCHANTABILITY AND FITNESS FOR A PARTICULAR PURPOSE.

The remedy described under this warranty shall constitute the sole and exclusive remedy for breach of warranty, and Watts Regulator Company shall not be responsible for any incidental, special or consequential damages, including without limitation, freight, handling, lost profits or the cost of repairing or replacing other property which is damaged if this product does not work properly, other costs resulting from labor charges, delays, vandalism, negligence, fouling caused by foreign material, damage from adverse water conditions, chemical, or any other circumstances over which Watts Regulator Company has no control. This warranty shall be invalidated by any abuse, misuse, misapplication or improper installation of the product.

Some states do not allow limitations on how long an implied warranty lasts, and some states do not allow the exclusion or limitation of incidental or consequential damages. Therefore the above limitations may not apply to you. This warranty gives you specific legal rights, and you may have other rights that vary from state to state. You should consult applicable state laws to determine your rights. SO FAR AS IS CONSISTENT WITH APPLICABLE STATE LAW, ANY IMPLIED WARRANTIES THAT MAY NOT BE DISCLAIMED, INCLUDING THE IMPLIED WARRANTIES OF MERCHANTABILITY AND FITNESS FOR A PARTICULAR PURPOSE, ARE LIMITED IN DURATION TO THE APPLICABLE WARRANTY PERIODS STATED ABOVE.



Watts Regulator Co.
815 Chestnut Street
North Andover, MA 01845-6098

USA: T: (978) 689-6066 • F: (978) 975-8350 • Watts.com
Canada: T: (888) 208-8927 • F: (905) 481-2316 • Watts.ca
Latin America: T: (52) 55-4122-0138 • Watts.com

Manual de instalación, operación y mantenimiento

OneFlow[®] Anti-Scale System

Modelos OFRES-0835-K, OFRES-0935-K y OFRES-1035-K

Sistemas residenciales antiformación de incrustaciones calcáreas inteligentes y conectados OneFlow[®] con monitor de tiempo transcurrido U-M311

Prevención de la formación de incrustaciones calcáreas sin productos químicos ni sal



Los medios OneFlow[®] (A8210) están certificados por WQA según las normas NSF/ANSI/CAN 61 y NSF/ANSI/CAN 372 en cuanto a cumplimiento sin plomo.



WQA ha probado y certificado el monitor U-M311 según las normas NSF/ANSI/CAN 61 en cuanto a seguridad de materiales y NSF/ANSI/CAN 372 en cuanto a cumplimiento sin plomo.



#Z64-CC3100MODR1
Cumple la clase B: ICES y FCC Parte 15

WATTS[®]


Felicitaciones por la compra de esta solución residencial de prevención de la formación de incrustaciones calcáreas Watts® OneFlow® para todo el hogar. Ha tomado una gran decisión para proteger su sistema de tuberías contra los efectos dañinos del agua dura. Este sistema se ha diseñado para funcionar sin problemas y se ha fabricado con componentes de la mejor calidad. El monitor de tiempo transcurrido inteligente y conectado le enviará automáticamente alertas, por correo electrónico o mensaje de texto, cuando deba cambiar los medios. Esto garantiza que su sistema funcionará siempre al máximo rendimiento.

¡Gracias!

El equipo de Watts

El agua acondicionada de OneFlow reduce la formación de incrustaciones calcáreas en todo el sistema de tuberías, protegiéndole de las costosas reparaciones asociadas con los efectos negativos del agua dura.

⚠ ADVERTENCIA



Lea este manual ANTES de utilizar este equipo.
No leer ni seguir toda la información de seguridad y uso puede provocar la muerte, lesiones físicas graves, daños a la propiedad o al equipo.
Guarde este manual para futuras consultas.

PIENSE
PRIMERO EN
LA SEGURIDAD

⚠ ADVERTENCIA

Si tiene dudas sobre la instalación de su sistema Watts OneFlow, póngase en contacto con un representante de Watts o consulte a un plomero profesional.

Es necesario que lea detenidamente todas las instrucciones de instalación y la información de seguridad del producto antes de comenzar a instalarlo. **EL INCUMPLIMIENTO DE LAS INSTRUCCIONES DE INSTALACIÓN Y MANTENIMIENTO CORRECTOS PODRÍA PROVOCAR UNA FALLA DEL PRODUCTO QUE PUEDE CAUSAR DAÑOS A LA PROPIEDAD, LESIONES FÍSICAS Y/O LA MUERTE.** Watts no se hace responsable de los daños resultantes de una instalación y/o mantenimiento incorrectos. Las códigos locales de construcción o plomería pueden requerir modificaciones a la información proporcionada. Debe consultar los códigos locales de construcción y plomería antes de realizar la instalación. Si esta información no cumple con los códigos locales de construcción o plomería, se deben seguir los códigos locales.

AVISO

Watts no asume responsabilidad de fallas de las alertas debido a problemas de conectividad o de alimentación.

Guarde el manual para consultas posteriores.

Consulte los parámetros de funcionamiento incluidos para garantizar un uso adecuado con su suministro de agua.

- Utilice únicamente soldadura y fundente sin plomo para las conexiones de soldadura de estaño, según lo exigen los códigos estatales, provinciales y federales.
- Manipule todos los componentes del sistema con cuidado. No deje caer, arrastre ni invierta los componentes.
- Asegúrese de que el piso debajo del sistema esté limpio y nivelado y sea lo suficientemente fuerte para soportar la unidad mientras está en funcionamiento.
- Instale el sistema en un área protegida.
- No intente tratar agua a más de 100 °F (38 °C) con el sistema.
- Siempre conecte el sistema a la tubería principal de suministro de agua antes del calentador de agua.
- No permita que el sistema se congele ni lo exponga a temperaturas de congelación. La congelación del agua en el sistema puede causar daños en el equipo.
- No lo instale bajo la luz solar directa. Los rayos ultravioletas del sol pueden causar daños.


Índice

Páginas

Introducción	3
Beneficios de OneFlow	4
Configuración del sistema	4
Uso de OneFlow con otros equipos.	4
Especificaciones del equipo.	4
Descripción general del sistema	5
Dimensiones	6
Requisitos químicos del agua de alimentación	7
Precauciones.	8
Notas para el instalador.	8
Instalación y puesta en marcha	9
Modificación de la válvula de derivación.	9
Diagramas de instalación.	10-11
Reemplazo de los medios	12
Componentes de repuesto	13
Nota para el propietario de la vivienda	14
Garantía limitada	16

AVISO

Consulte la guía de inicio rápido incluida con el monitor inteligente de tiempo transcurrido modelo U-M311 para obtener información sobre la configuración y el registro. El manual completo está disponible en el código QR.



Introducción

El sistema residencial OneFlow de Watts proporciona protección contra la formación de incrustaciones calcáreas relacionada con la dureza del agua en las superficies internas de las tuberías en todo el sistema de tuberías. Esta solución inteligente y conectada para todo el hogar supervisa su propio calendario de servicio, así como el uso de agua. Se envían alertas automáticas al usuario por correo electrónico o mensaje de texto que avisan cuando es necesario reemplazar los medios filtrantes. El sistema OneFlow se puede instalar en el punto de entrada para tratar todo su hogar. Estos sistemas están diseñados para el tratamiento de agua potable en viviendas unifamiliares. Para aplicaciones de mayor volumen, póngase en contacto con su representante de Watts.

OneFlow reduce o elimina la formación de incrustaciones calcáreas en las superficies internas de las tuberías.

OneFlow previene la formación de incrustaciones calcáreas transformando los minerales normales disueltos que provocan la dureza del agua en partículas de cristal microscópicas inactivas e inofensivas. Estos cristales permanecen suspendidos en el agua y tienen una capacidad reducida para reaccionar y adherirse a las superficies como lo hacen los minerales disueltos que provocan la dureza. Por lo tanto, el problema de acumulación interna de incrustaciones calcáreas en tuberías, calentadores de agua y en accesorios de plomería se reduce en gran medida.

OneFlow no es un ablandador de aguas ni un aditivo químico (como los productos antiformación de incrustaciones calcáreas o agentes inhibidores). Es un dispositivo de prevención de incrustaciones calcáreas con años de instalaciones residenciales y comerciales exitosas. OneFlow es el único dispositivo de tratamiento de agua que proporciona una protección eficaz contra la formación de incrustaciones calcáreas y es una excelente alternativa sin sal al ablandamiento del agua (por intercambio iónico) o a los productos químicos inhibidores de las incrustaciones calcáreas.

Beneficios de OneFlow

- Monitor de tiempo transcurrido inteligente y conectado: envía alertas automáticas por correo electrónico y mensaje de texto cuando se debe reemplazar el medio filtrante
- Supervisa y muestra el uso de agua y la vida útil restante del medio filtrante
- Prevención y protección de la formación calcárea sin productos químicos: convierte los minerales que provocan la dureza del agua en cristales microscópicos inocuos e inactivos, lo cual hace de OneFlow una alternativa eficaz sin sal a los ablandadores de agua de intercambio iónico
- Prácticamente sin mantenimiento: sin bolsas de sal ni otros productos químicos que se añadan o mantengan constantemente
- Sin válvula de control ni aguas residuales
- Mejora la eficiencia de todos los dispositivos de calentamiento de agua y componentes de plomería en dirección descendente
- Instalación sencilla: conexiones estándar de 1" (2.54 cm)
- Excelente sistema para hogares en los que se desea proteger el equipo para darle una mayor vida útil y tener un menor consumo de energía
- Los sistemas OneFlow se mantienen fácilmente

⚠ ADVERTENCIA

No lo utilice con agua microbiológicamente insegura o de calidad desconocida sin una desinfección adecuada antes o después del sistema.

Configuración

Desempaque y compruebe los componentes del sistema para detectar daños o partes faltantes.

Consideraciones de instalación

Tenga en cuenta los siguientes puntos al determinar dónde instalar el sistema:

- No instale el sistema donde bloquearía el acceso al calentador de agua, al cierre de agua principal, al medidor de agua o a los paneles eléctricos.
- Instale el sistema en un lugar donde sea menos probable que se produzcan daños por agua si se produce una fuga.

⚠ ADVERTENCIA

Uso de OneFlow con otros equipos de tratamiento de agua

Debido a las propiedades únicas de OneFlow, hay algunos requisitos únicos para usar OneFlow junto con la filtración u otras formas de tratamiento de agua.

1. OneFlow debe ser la última etapa en la cadena de tratamiento. No instale ningún filtro después de OneFlow o antes de cualquier dispositivo para el cual se requiera prevención de la formación de incrustaciones calcáreas. Los filtros POU, por ejemplo, carbono, RO o ultravioleta (UV) están exentos de este requisito.
2. No aplique ningún otro producto antifórmula de incrustaciones calcáreas antes o después de OneFlow.
3. Agregar jabones, productos químicos o limpiadores, antes o después del tratamiento OneFlow, puede revertir los efectos del tratamiento antifórmula de incrustaciones calcáreas y/o generar agua con un residuo pesado o la posibilidad de manchas. Toda condición adversa causada por agregar jabones, productos químicos o limpiadores es responsabilidad exclusiva del usuario final.
4. OneFlow no es un ablandador de agua ni ablanda el agua. La química del tratamiento de agua (es decir, antifórmula de incrustaciones calcáreas, agentes inhibidores, jabones, productos químicos o limpiadores, etc.) tendrá que cambiarse para que sea compatible con el agua tratada con OneFlow. La química del lavado de ropa y vajillas también requerirá ajustes.

Especificaciones del equipo

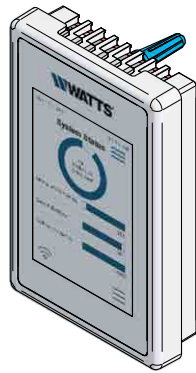
Los sistemas OneFlow de Watts son completos y autónomos, están cargados con medios y vienen listos para usarse. Revise las presiones de funcionamiento, las temperaturas y las limitaciones de la química del agua para garantizar la compatibilidad y el rendimiento.

Descripción general del sistema

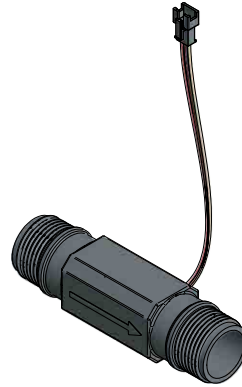


Figura 1.

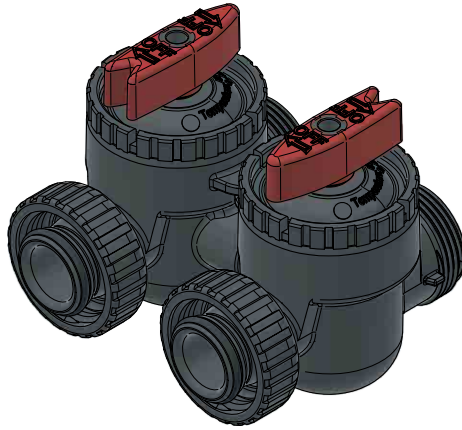
Cabezal del tanque



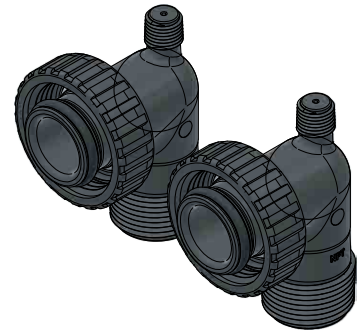
Tanque de medios



Monitor
inteligente de tiempo
transcurrido U-M311 con
medidor y transformador
(EDP# 7100992)

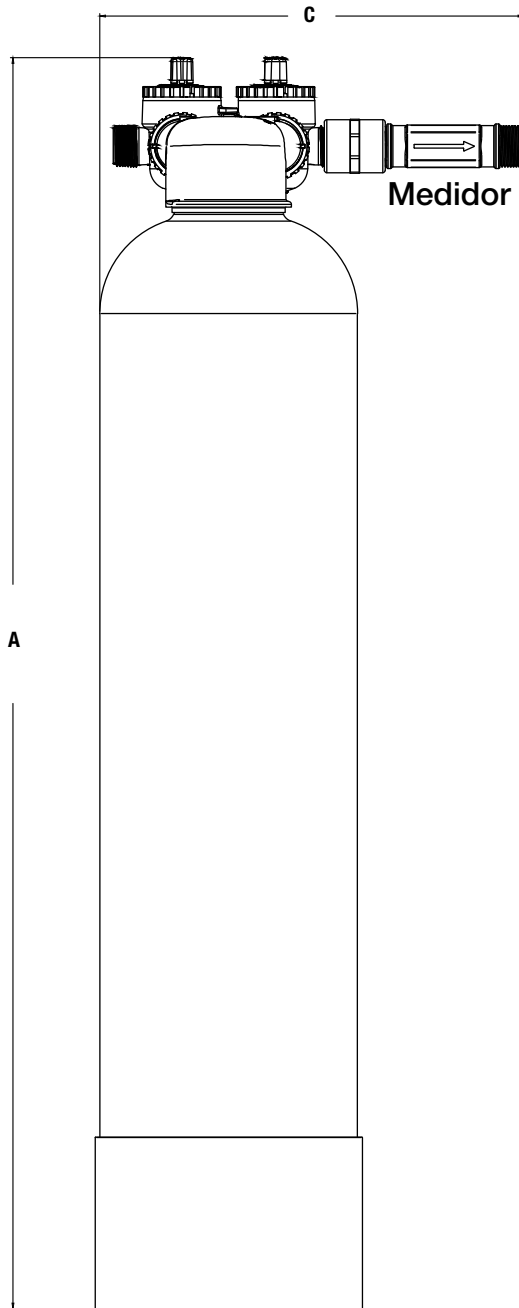
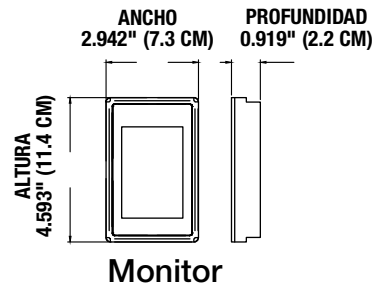


Válvula de derivación
CK-V3006
(EDP# 0002167)



Codo NPT
macho CK-V3007 de
1" (2.54 cm)
(EDP# 0002169)

Dimensiones



Vista frontal



Vista lateral

Modelo	Dimensiones							
	A		B		C		D	
	in	mm	in	mm	in	mm	in	mm
OFRES-0835-K	40	1016	37	940	13.50	343	12	305
OFRES-0935-K	40	1016	37	940	14.50	368	12.5	318
OFRES-1035-K	40	1016	37	940	15.50	394	13	330

Nota: Las dimensiones están sujetas a cambios sin previo aviso.

La altura total y la altura del accesorio de entrada pueden variar debido a las variaciones de los materiales y las tolerancias del montaje. Deje espacio adicional arriba del sistema para realizar las conexiones y realizar el mantenimiento del sistema.

Requisitos de la química del agua de alimentación y condiciones de funcionamiento

pH	6.5-8.5
Dureza (máxima)	30 granos (513 ppm CaCO ₃)*
Presión del agua	De 15 psi a 90 psi (1.03 bar a 6.2 bar)
Temperatura del agua	De 40 °F a 100 °F (5 °C a 38 °C)
Sin cloro	<2 ppm
Hierro (máximo)	0.3 ppm**
Manganeso (máximo)	0.05 ppm**
Cobre (máximo)	1.3 ppm***
Aceite y H ₂ S	Deberán eliminarse antes de instalar OneFlow
Fosfatos totales	< 3.0 ppm
Sílice (máximo)	20 ppm †
TDS	<1500 mg/l ††
Temperatura ambiente mín./máx.	De 34 °F a 120 °F (1 °C a 48 °C)
Humedad máxima	75%
Voltaje/frecuencia de entrada de la fuente de alimentación	115 VCA / 60 Hz
Voltaje de salida de la fuente de alimentación	12 VCC
Corriente de salida de la fuente de alimentación	0.4 A
Altitud máxima	2,000 metros sobre el nivel del mar
Tipo de señal Wi-Fi	2.4 GHz

AVISO

No es apto para usarse en sistemas de circuito cerrado.

* Los sistemas que utilizan la tecnología OneFlow son efectivos para controlar la formación de depósitos calcáreos dentro del sistema de tuberías a niveles de dureza de entrada de hasta 30 granos por galón (513 ppm) de carbonato de calcio. Dadas las variaciones en la química del agua, se recomienda una dureza máxima de 30 granos por galón (513 ppm) debido a posibles problemas estéticos relacionados con la formación de residuos calcáreos suaves por fuera del sistema de tuberías. Deben realizarse pruebas para determinar la aplicación adecuada cuando los niveles de dureza exceden los 30 granos por galón (513 ppm).

**Al igual que con los medios de ablandamiento de agua convencionales, los medios filtrantes OneFlow deben protegerse de los niveles excesivos de ciertos metales que pueden recubrir fácilmente la superficie activa, reduciendo su efectividad con el tiempo. Los suministros públicos de agua rara vez, o nunca, presentan un problema, pero si el suministro de agua es de un pozo privado, confirme que los niveles de hierro (Fe) y manganeso (Mn) sean inferiores a 0.3 ppm y 0.05 ppm, respectivamente.

⚠ ADVERTENCIA

***De conformidad con las normas de agua potable de la EPA (Agencia de Protección Ambiental), la concentración máxima de cobre permitida es de 1.3 ppm. Los altos niveles de cobre, típicos en tuberías de cobre nuevas, pueden contaminar los medios de OneFlow. Las líneas de cobre nuevas deben pasivarse durante un mínimo de 4 semanas antes de poner la unidad en servicio. Para aplicaciones con una concentración de cobre superior a 1.3 ppm, comuníquese con el Servicio Técnico de Calidad de Watts Water. Para minimizar aún más cualquier problema relacionado con el exceso de cobre, evite aplicar fundente en exceso en las superficies internas de la tubería y utilice un fundente soluble en agua de baja corrosividad, según se indica en la norma ASTM B813.

AVISO

† Los medios filtrantes de OneFlow no disminuyen la formación de incrustaciones de sílice. Si bien el sílice tiende a tener un efecto menos significativo en la formación de incrustaciones calcáreas que otros minerales, puede actuar como un aglutinante que dificulta la eliminación de las manchas de agua y los residuos calcáreos fuera del sistema de tuberías. Esta limitación de 20 ppm es para fines estéticos.

†† Todos los demás contaminantes deberán cumplir con los requisitos de la Ley de Agua Potable Segura (Safe Drinking Water Act, SDWA) de la Agencia de Protección Ambiental de EE. UU. (USEPA). Los MCL (niveles máximos de contaminantes) específicos para minerales y metales, identificados en los requisitos químicos del agua de alimentación publicados por Watts, reemplazan a la SDWA de la USEPA.

El agua que se sabe que contiene una gran cantidad de suciedad y residuos puede requerir una filtración previa antes de tratarla con OneFlow.

Especificaciones mecánicas

Modelo	OFRES-0835-K	OFRES-0935-K	OFRES-1035-K
Flujo de servicio máximo (gpm)	8	12	16
Peso seco	21 lb	25 lb	27 lb
	10 kg	11 kg	12 kg
Peso de servicio	85 lb	108 lb	128 lb
	39 kg	49 kg	58 kg

AVISO

La caída de presión a la velocidad de flujo máximo es inferior a 10 psi.

Lectura de caída de presión tomada con medidores de entrada y salida instalados a una elevación común y con agua de alimentación de 80 grados. Exceder la velocidad de flujo máximo puede reducir la efectividad y anular la garantía.

Medios de repuesto

Reemplace los medios cuando lo notifique el monitor de tiempo transcurrido U-M311.

N.º de modelo	Frecuencia de reemplazo
OFRES-0835RM	Los medios deben reemplazarse cada 3 años
OFRES-0935RM	Los medios deben reemplazarse cada 3 años
OFRES-1035RM	Los medios deben reemplazarse cada 3 años

PRECAUCIÓN

Precauciones

- No es apto para usarse en sistemas de circuito cerrado.
- No deje que el sistema se congele. Podrían producirse daños en el tanque.
- El sistema debe operarse en posición vertical. No lo tienda sobre el suelo durante el funcionamiento. El sistema puede colocarse en cualquier posición para el envío y la instalación, pero debe funcionar en posición vertical.
- Coloque el sistema sobre una superficie lisa y nivelada. Debido a que el sistema funciona en un modo de lecho fluido de flujo ascendente (UP-Flow), tener una superficie nivelada es más importante que con un ablandador o medio filtrante.
- Se debe instalar una válvula de derivación en cada sistema para facilitar la instalación y el mantenimiento.
- Respete todos los códigos locales de plomería y construcción al instalar el sistema.
- Todas las tuberías y accesorios de cobre nuevos utilizados en la instalación de este sistema deben poder pasivarse, en condiciones de funcionamiento y flujo de agua normales, durante un período mínimo de 4 semanas antes de poner la unidad en servicio.
- El agua que se sabe que tiene cargas pesadas de suciedad y residuos debe filtrarse previamente utilizando un cartucho de filtro de 20 micras con número de modelo PWPL10FFM20 y un kit de carcasa de filtro de flujo alto de 1" (2.54 cm) PWHIB10FF.
- Si realiza una instalación de cobre soldado, realice todas las soldaduras de estaño antes de conectar los tubos a la válvula de derivación. El calor del soplete dañará las partes de plástico.
- Cuando gire los accesorios de la tubería roscados sobre accesorios de plástico, tenga cuidado de no trasroscarlos.
- Utilice cinta de PTFE en todas las roscas externas de las tuberías. No utilice compuesto para juntas de tuberías.
- Sostenga las tuberías de entrada y salida de alguna manera (utilice colgadores de tuberías) para mantener el peso alejado de los conectores de derivación.
- No utilice en agua que sea microbiológicamente insegura o de calidad desconocida.

AVISO

Pueden producirse manchas en superficies de tuberías externas

Los sistemas de medios filtrantes OneFlow funcionan mejor en aplicaciones de agua potable de paso único SIN aditivos químicos adicionales. Dependiendo de la dureza, los depósitos calcáreos pueden producir manchas suaves. En la mayoría de los casos, las manchas suaves producidas por los depósitos calcáreos se pueden limpiar fácilmente con un paño húmedo y no formarán depósitos calcáreos sólidos. Se debe utilizar un ablandador de agua en el punto de uso (POU) en aplicaciones que requieren ausencia de manchas (por ejemplo, cristalería, vajilla).

AVISO

Notas para el instalador

El sistema OneFlow se diferencia de un ablandador o filtro de medios convencional en varios aspectos fundamentales.

- El sistema es ligero y solo está parcialmente lleno de medios. Esto es normal. El funcionamiento de flujo ascendente (UP-flow) del sistema requiere una gran cantidad de borde libre para permitir que el lecho se fluidice por completo.
- El sistema no tiene ninguna base, por lo que puede volcar el sistema sin temor a alterar los medios. Esto hace que el transporte y la instalación sean mucho más fáciles que los sistemas convencionales. Debe instalarse en POSICIÓN VERTICAL.
- Debido a que el sistema OneFlow funciona en el modo de flujo ascendente, las conexiones del tanque son opuestas a las instalaciones tradicionales. Siga el diagrama de flujo de agua ilustrado en la Figura 2.
- Consulte los avisos y advertencias sobre "Requisitos y condiciones de funcionamiento de la química del agua de alimentación" en la página 7.
- Consulte la advertencia sobre "Uso de OneFlow con otros equipos de tratamiento de agua" en la página 4.
- Este sistema está diseñado únicamente para aplicaciones residenciales.
- Este sistema viene con una válvula de derivación para evitar el sistema en caso de fuga o la necesidad de retirar el sistema del área de instalación. El instalador debe instalar las tuercas, los anillos de bloqueo y las juntas tóricas en los accesorios de conexión. Para montar correctamente el accesorio de conexión, instale primero la tuerca y, a continuación, instale el anillo de bloqueo en la ranura más cercana a la tuerca. Tenga cuidado de no romper el anillo de bloqueo. Por último, instale la junta tórica en la ranura en el extremo del accesorio.

Nota: Se requiere cinta de teflón y herramientas de plomería generales.

Instalación y puesta en marcha

A medida que se retiran los artículos de la caja, confirme que todos los artículos necesarios están incluidos en el kit y listos para el montaje.

1. Cierre los calentadores de agua.
2. Cierre el suministro principal de agua de la casa y abra un grifo interior para aliviar la presión dentro del sistema de tuberías.
3. Coloque el sistema en el lugar deseado. Asegúrese de que el lugar esté nivelado y sea lo suficientemente resistente como para soportar el peso del sistema mientras esté en funcionamiento.
4. Coloque la válvula de derivación en la posición de servicio de flujo ascendente. Consulte a continuación el Detalle de modificación de la válvula de derivación.
5. Conecte el suministro de agua fría a la entrada del sistema OneFlow. **NOTA:** El sistema OneFlow funciona en el modo de flujo ascendente, el cual es opuesto a un ablandador convencional. Siga el diagrama de tuberías de la Figura 2.
6. Instale una válvula de suministro (suministrada por el usuario) en la línea de suministro y ciérrela.
7. Coloque una cubeta debajo del puerto de salida o pase una línea desde el puerto de salida hasta un desagüe.
8. Vuelva a encender el suministro de agua en la casa. Abra lentamente la válvula de suministro al sistema OneFlow. Deje que el tanque se llene de agua. Cierre la válvula de suministro cuando salga un flujo constante de agua por el puerto de salida. Si la salida fluye hacia una cubeta, el agua podría

salpicar los objetos cercanos. Si esto amenaza la seguridad, el valor, la estructura o el aspecto de estos objetos, protéjalos/ retírelos o use la manguera de salida en la opción de drenar. Espere 4 horas para que el medio se "hidrate".

9. Cierre el grifo interior.
 10. Conecte la salida del sistema OneFlow al suministro de agua fría de la casa. Con el acoplamiento reforzado de acero inoxidable de 1" (2.54 cm) para conectar el adaptador de plomería de salida al caudalímetro de 1" (2.54 cm), instale el caudalímetro de 1" (2.54 cm) en esta línea de salida de agua acondicionada. La flecha del caudalímetro debe apuntar en la dirección del flujo de agua. Utilice cinta de teflón PTFE únicamente como sellador de roscas en las roscas del medidor.
 11. Levante la lengüeta en la parte inferior central de la pantalla de visualización del U-M311 y separe la pantalla de visualización de la base. Se requerirá aplicar una pequeña fuerza para la separación debido al enchufe de interconexión interno entre estas dos piezas. Consulte la página 10 para obtener información adicional.
 12. Monte la base del monitor U-M311 en su superficie de montaje y luego vuelva a colocar la pantalla alineándola y presionándola firmemente de nuevo sobre la base de montaje. Se proporcionan accesorios de montaje para el montaje en paneles de yeso. El instalador deberá proporcionar accesorios adicionales para otros tipos de superficie de montaje. Seleccione la ubicación de montaje para asegurarse de que el monitor no entre en contacto con agua de ningún tipo. Consulte la Figura 3 para obtener detalles sobre el montaje.
 13. Conecte el cable del monitor al cable del medidor.
 14. Enchufe el transformador del monitor en el tomacorriente con GFCI y siga los pasos para configurar y conectar el monitor a la red Wi-Fi. Consulte la página 13 para obtener información adicional sobre la configuración.
 15. Abra la válvula de suministro al sistema OneFlow.
 16. Abra los grifos de agua caliente y fría en dirección descendente del sistema OneFlow para liberar el aire del sistema de tuberías y los calentadores de agua. Luego cierre los grifos.
 17. Revise si hay fugas. Repárelas según sea necesario.
 18. Cierre los calentadores de agua.
- El sistema ya está listo para funcionar.

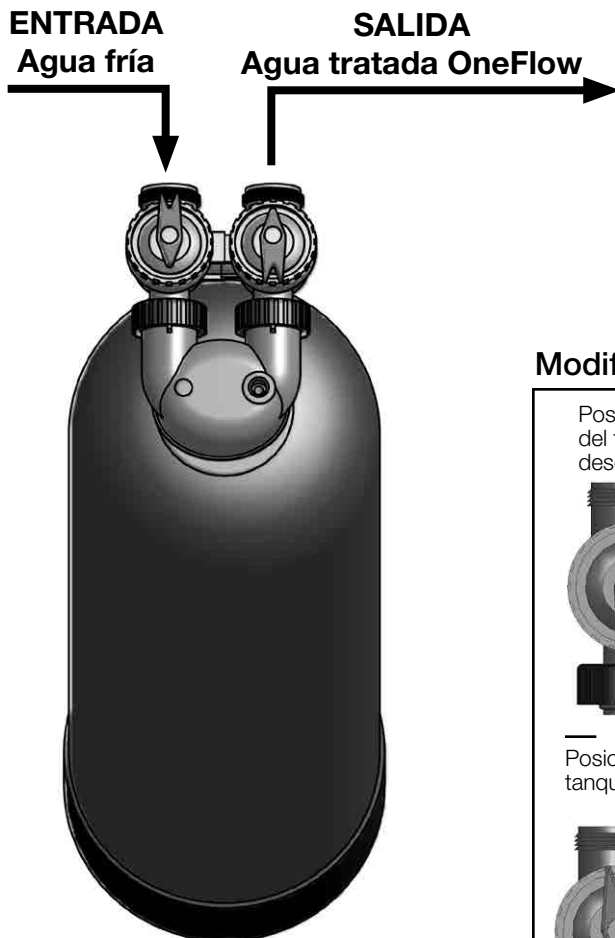
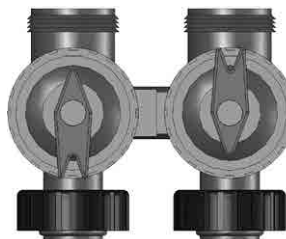


Figura 2.

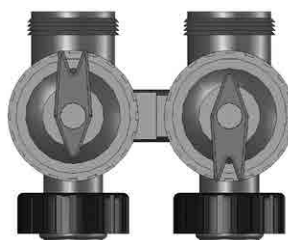
Diagrama de dirección de flujo de OFRES - Se muestra con válvula de derivación

Modificación de la válvula de derivación

Posición de servicio del tanque de flujo descendente.

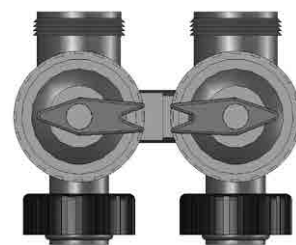


Posición de servicio del tanque de flujo ascendente



Como se envía, la válvula de derivación se configura para el uso de flujo descendente. La forma de flecha de los mangos apunta en la dirección incorrecta para el uso de flujo ascendente. Para convertirlo en flujo ascendente, tire de los mangos rojos hasta que se salgan. Gire el mango 180° y vuelva a colocarlo en el vástago de la válvula.

Posición de derivación del tanque de flujo ascendente



Diagramas de instalación

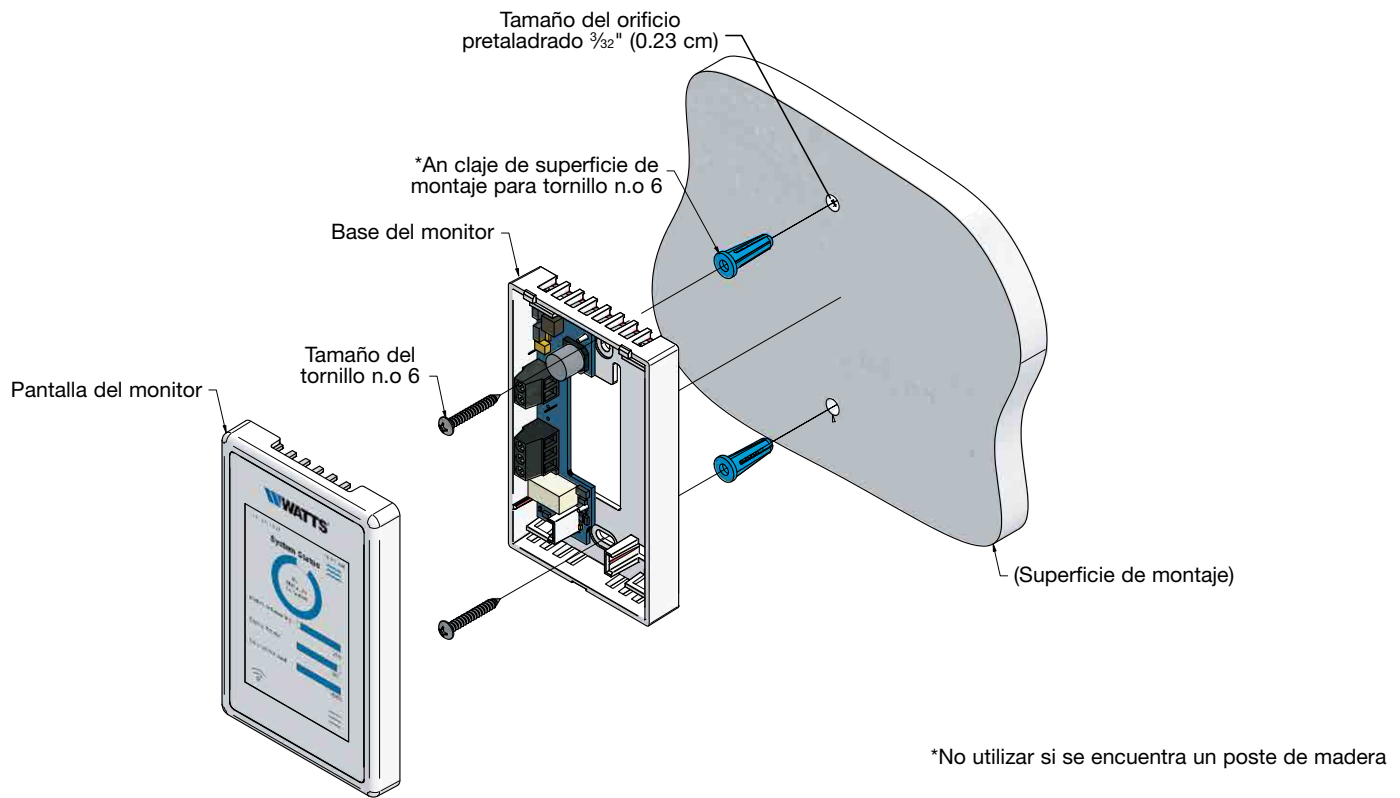
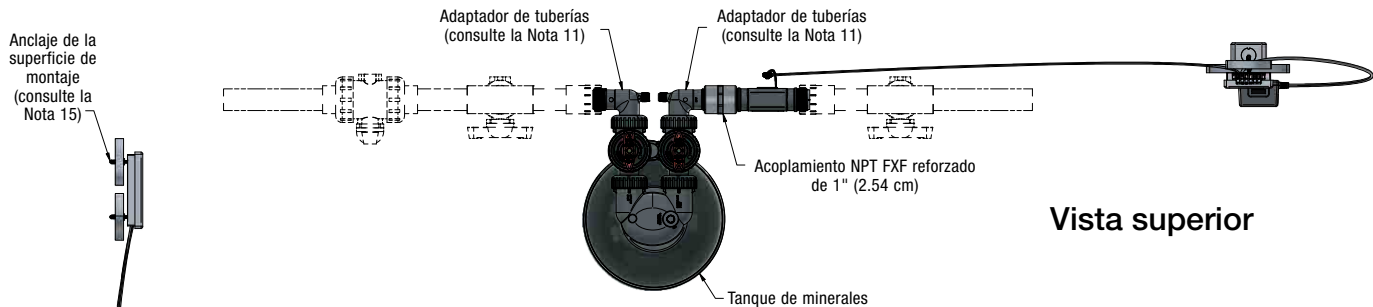


Figura 3.
Detalle de montaje del monitor



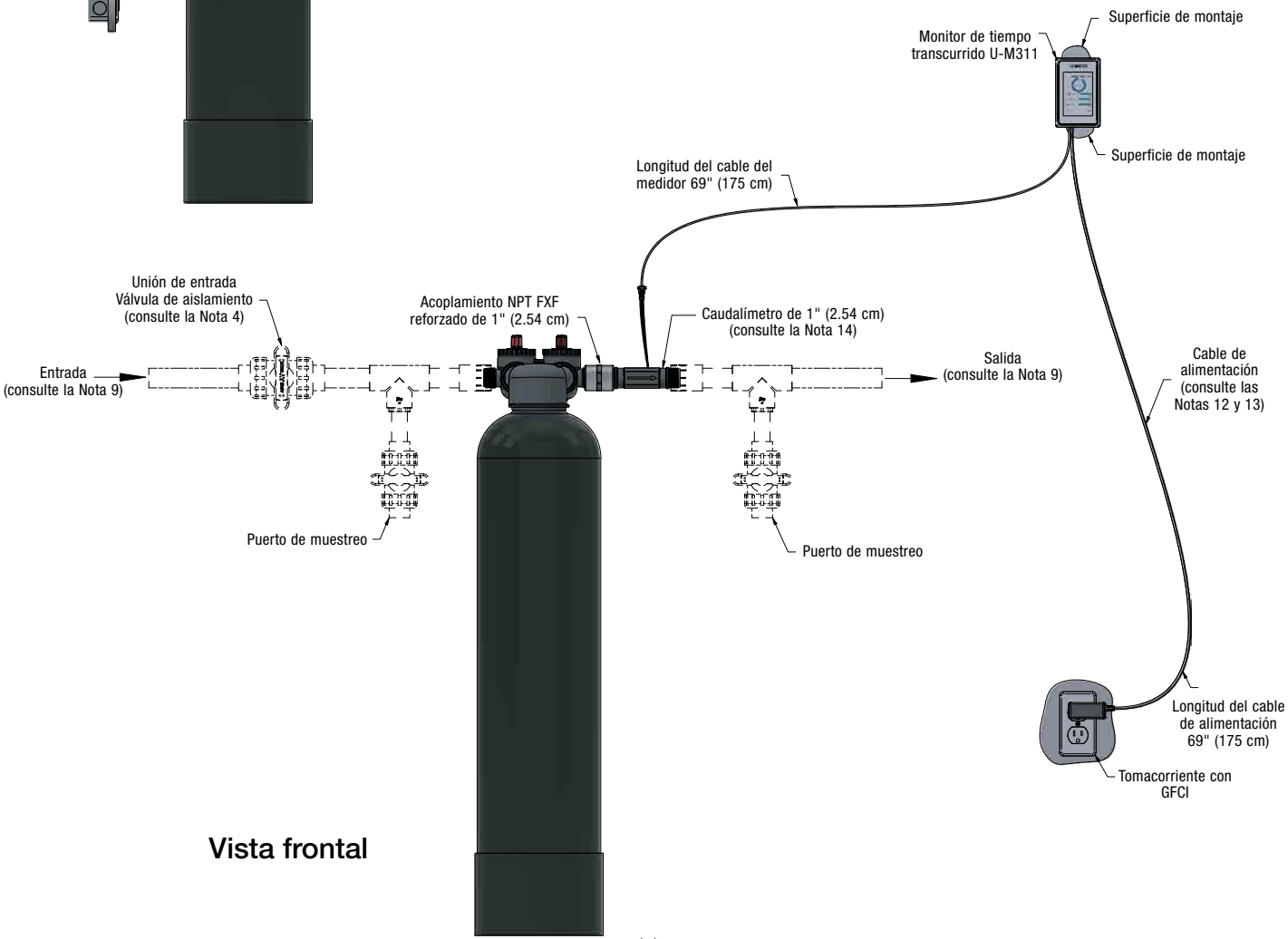
Vista superior

Notas: Sistemas OneFlow

1. Todas las dimensiones que se muestran en la tabla están en pulgadas, a menos que se indique lo contrario y son ± 1 pulgada (25 mm).
2. Todos los elementos que se muestran como transparencia deben ser proporcionados por otros.
3. Todas las dimensiones están sujetas a cambios sin previo aviso.
4. Instale los accesorios de unión en las conexiones de las tuberías de entrada y salida.
5. Deje un espacio libre mínimo de 2 pies (0.60 m) por encima del tanque de minerales para el llenado de medios.
6. Para instalaciones que utilicen tuberías metálicas, conecte una correa de unión metálica a las tuberías metálicas de entrada y salida para mantener la continuidad eléctrica.
7. El sistema proporcionado no deberá someterse a vacío. Si existe riesgo de vacío, instale la válvula de alivio de vacío Watts, código de pedido n.o 0556031, en la línea de salida.
8. El peso total de las tuberías y válvulas debe apoyarse en soportes para tubería u otros medios.
9. Los cabezales de entrada y salida deben dimensionarse de acuerdo con los requisitos de velocidad de flujo de otros.
10. Limite la presión de entrada para no superar la presión de funcionamiento máxima publicada.
11. Los adaptadores de tuberías pueden girar para adaptarse a configuraciones de tuberías óptimas.
12. Requisitos de alimentación: 115 V/60 Hz <1 A a menos que se especifique lo contrario.
13. Debe proporcionarse un tomacorriente con equipo GFCI a menos de 5 pies (1.5 m) de la ubicación de montaje del monitor de flujo.
14. Instale el caudalímetro en la línea de salida tratada con la flecha apuntando en la dirección del flujo de agua.
15. Fije el monitor a la superficie de montaje con las partes suministradas.



Vista lateral



Vista frontal

Reemplazo de los medios

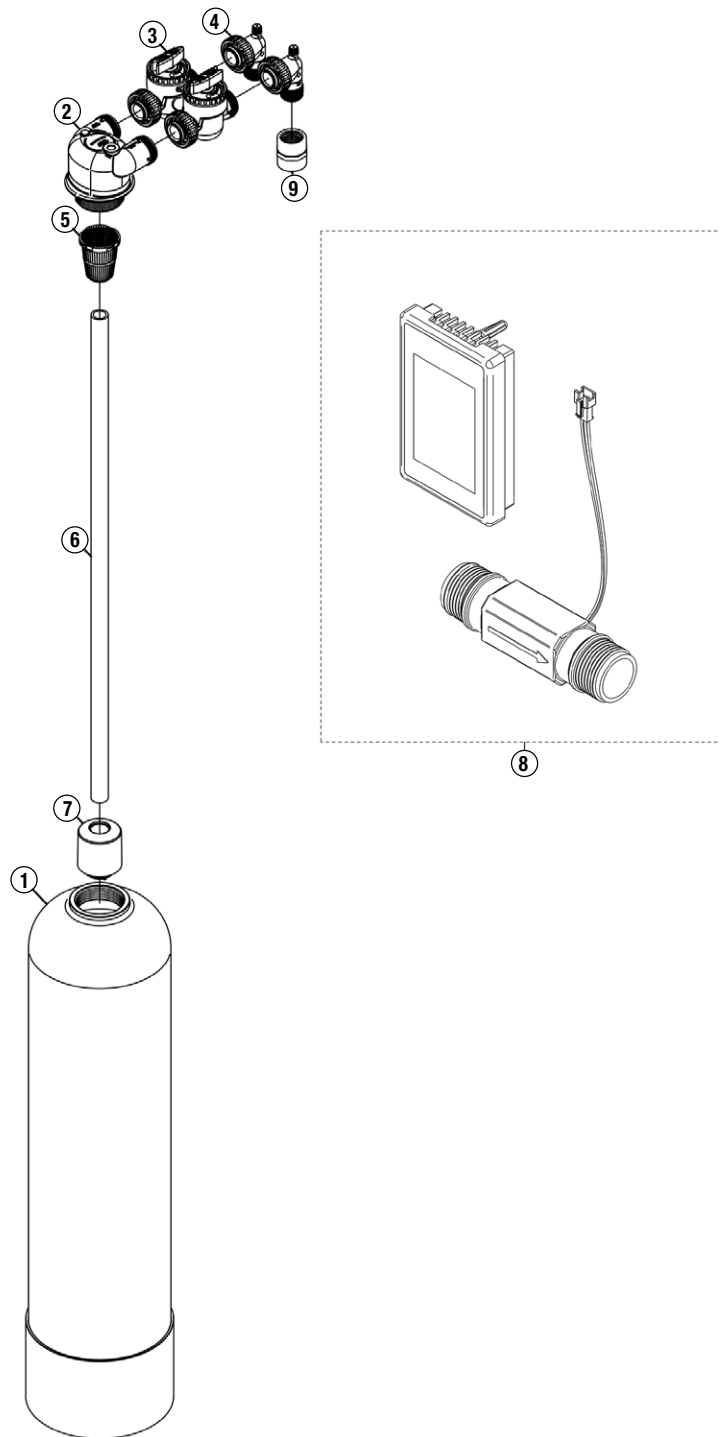
AVISO

Su medio OneFlow debe sustituirse cada 3 años, tal como indica el monitor de tiempo transcurrido U-M311. Deseche el medio y/o el contenedor antiguos de acuerdo con las normas locales, regionales, nacionales y/o internacionales.

1. Cierre el suministro principal de agua que va al tanque OneFlow.
2. Abra una llave o grifo en dirección descendente para liberar presión en el tanque y en las líneas de distribución antes y después del sistema.
4. Coloque la válvula de derivación modelo # CK-V3006 (EDP #0002167) en la posición de derivación.
5. Afloje las tuercas de unión de la válvula de derivación y separe la válvula de derivación del cabezal del tanque dejando la válvula de derivación suspendida en el sistema de tuberías.
6. Retire el conjunto del cabezal roscado del tanque (girando en sentido contrario a las agujas del reloj) y retire el cabezal del tanque con el conjunto superior, incluido el cesto superior. Enjuague estas partes en un fregadero o cubeta de agua cercano.
7. Retire el tubo distribuidor central y la rejilla inferior.
8. Apoye el tanque sobre un lado e inclínelo boca abajo mientras utiliza la manguera para limpiar el medio. Cuando se retiren todos los medios antiguos, levante el tanque e instálolo en su posición original. Llene el tanque de forma que esté aproximadamente medio lleno de agua.
9. Vuelva a instalar el tubo distribuidor con el filtro inferior que se retiró en el paso 7. Centre el tubo distribuidor en la parte inferior del tanque. Asegúrese de que el tubo distribuidor esté entre lavado y no más de ½" (1.2 cm) por encima de la parte superior del tanque. **Para evitar que cualquier medio entre en el tubo distribuidor**, tape el extremo superior abierto del tubo distribuidor con cinta y hojas de plástico. Pruébalo para asegurarse de que no se desprenderá durante el proceso de carga de medios. Vierta con cuidado una nueva bolsa de medios que cumpla específicamente con el requisito de reemplazo del tanque. Por ejemplo, un sistema OFRES-0935-K requiere medios de repuesto OFRES-0935RM (x1).
10. Inspeccione la conexión roscada de la parte superior del tanque para asegurarse de que no haya gotas sueltas de medios atascadas en las roscas internas. Si están visibles, limpie las gotas con un paño húmedo, luego retire la hoja de plástico y la cinta de la parte superior del tubo distribuidor.
11. Vuelva a colocar el conjunto del cabezal en el tubo distribuidor y vuelva a enroscar el conjunto del cabezal en el tanque. Ajuste a mano el cabezal hasta que la conexión esté bien ajustada.
12. Vuelva a conectar los accesorios de conexión de la unión de entrada y salida de la válvula de derivación al cabezal del tanque.
13. Coloque la válvula de derivación en la posición de servicio.
14. Abra ligeramente la válvula de suministro principal de agua que alimenta el sistema OneFlow y abra el grifo en dirección descendente del lado frío para purgar el aire del sistema y llenar el tanque con agua.
15. Deje que el agua fluya desde un grifo en dirección descendente hasta que se haya purgado todo el aire del sistema de tuberías y, a continuación, cierre el grifo.
16. Una vez que el tanque esté lleno de agua, espere 4 horas para que el medio se "hidrate".
17. Abra completamente la válvula de suministro principal de agua.
18. Restablezca la vida útil del soporte a su capacidad máxima en el monitor de tiempo transcurrido U-M311 tocando el ícono MENU de la parte inferior derecha. Toque "New Media Reset". Toque "Reset Now" y confirme el restablecimiento tocando "Yes".

El sistema se ha restaurado al 100% de su capacidad y está listo para funcionar.

Componentes de repuesto



ARTÍCULO	CANT.	DESCRIPCIÓN
1a	1	TANQUE DE 8" (20.3 CM) x 35" (88.9 CM) PARTE SUPERIOR DE 2.5" (6.35 CM) (SOLO EL MODELO OFRES-0835-K)
1b	1	TANQUE DE 9" (22.8 CM) x 35" (88.9 CM) PARTE SUPERIOR DE 2.5" (6.35 CM) (SOLO EL MODELO OFRES-0935-K)
1c	1	TANQUE DE 10" (25.4 CM) x 35" (88.9 CM) PARTE SUPERIOR DE 2.5" (6.35 CM) (SOLO EL MODELO OFRES-1035-K)
2	1	CONJUNTO DEL CABEZAL DEL TANQUE
3	1	CONJUNTO DE VÁLVULA DE DERIVACIÓN
4	1	ADAPTADOR DE TUBERÍAS ROSCADO 90 GRADOS MNPT DE 1" (2.54 CM)
5	1	REJILLA SUPERIOR
6	1	TUBERÍA DE PVC DE 3/4" (1.91 CM) CÉDULA 40
7	1	REJILLA INFERIOR DEL DISTRIBUIDOR
8	1	MONITOR DE TIEMPO TRANSCURRIDO U-M311 CON MEDIDOR
9	1	ACOPLAMIENTO DE PVC DE 1" (2.54 CM) FNPT ACERO INOXIDABLE REFORZADO

Nota para el propietario de la vivienda

Su sistema OneFlow mejorará las propiedades del agua en toda su casa. Estas son algunas cosas que puede esperar y algunas recomendaciones para maximizar los beneficios de poseer OneFlow.



Fregaderos y accesorios: deben tener menos manchas. Si deja que el agua se evapore de una superficie, es posible que queden pequeñas manchas. Muchas veces este residuo es más fácil de limpiar que las manchas de agua dura anteriores.

Lavavajillas: las manchas en los platos y en la superficie del lavavajillas deben reducirse considerablemente. Le

recomendamos que reduzca inmediatamente la cantidad de detergente para lavavajillas en aproximadamente un 50% en comparación con el uso de agua dura. Los detergentes para lavavajillas con bajo contenido de fosfatos son muy recomendables, ya que son mejores para el medio ambiente y los fosfatos pueden causar manchas. En zonas de aguas muy duras, se puede aconsejar el uso de un abrillantador.



Puertas y azulejos de regaderas:

deben tener menos manchas. Cuando el agua se evapora de una superficie, es posible que queden pequeñas manchas. Dependiendo de la química del agua, estas manchas pueden ser fáciles de eliminar con un paño húmedo o una esponja.

En el baño los jabones y champús se enjuagarán mucho más fácil y rápido de lo que lo harían con el agua blanda tradicional. Recomendamos el uso de jabones modernos para obtener los mejores resultados.



Detalles para tener en cuenta:

Durante los primeros 30 a 90 días:

- Los aireadores y desagües del grifo pueden obstruirse ocasionalmente a medida que se eliminan las incrustaciones calcáreas viejas de su sistema de tuberías y calentador de agua.
- También puede ver agua lechosa después de la instalación del sistema. Esto podría deberse al aire atrapado dentro del sistema de tuberías o al efecto de eliminación de depósitos calcáreos de OneFlow y tras cierto tiempo desaparecerán.

Buenas prácticas:

Si su lavavajillas está muy cubierto de incrustaciones calcáreas en el momento de la instalación, le recomendamos que compre un producto como el limpiador de lavavajillas Jet-Dry® para acelerar la limpieza. Después de esta limpieza inicial OneFlow debe mantenerlo limpio.

También le recomendamos que drene el tanque de su calentador de agua. Esto debe hacerse de 30 a 60 días después de instalar OneFlow y de nuevo en un año. Esta es una buena práctica que puede aumentar drásticamente la vida útil de su aparato de calentamiento de agua. El sistema OneFlow le ayudará a mantener el tanque y los elementos calefactores libres de incrustaciones calcáreas y funcionando con la máxima eficiencia. ¡Siga las instrucciones del fabricante al drenar el tanque!

Re emplazo de medios residenciales OneFlow

Los medios deben sustituirse cada 3 años según lo indicado por el monitor de tiempo transcurrido U-M311.

Medios de repuesto

Los medios OFRES-0835RM deben reemplazarse cada 3 años

Los medios OFRES-0935RM deben reemplazarse cada 3 años

Los medios OFRES-1035RM deben reemplazarse cada 3 años

Garantía limitada

- Se garantiza que el sistema de tanque OneFlow no presenta defectos de materiales ni mano de obra durante 5 años a partir de la fecha de envío original.
- Se garantiza que los componentes eléctricos no presentan defectos de materiales ni mano de obra durante 3 años a partir de la fecha de envío original.
- Se garantiza el desempeño de los medios OneFlow durante un período de 2 años a partir de la fecha de instalación original cuando se instalan y operan de acuerdo con las instrucciones del correspondiente Manual de instalación y operación.

Condiciones

1. Los sistemas de la serie OFRES están garantizados para uso doméstico en aplicaciones residenciales de viviendas unifamiliares, excluyendo el tratamiento del agua de riego. El uso de estos sistemas en aplicaciones comerciales pequeñas, comerciales o industriales anulará su garantía limitada.
2. El sistema OneFlow debe instalarse en aplicaciones con agua de suministro municipal que cumpla las directrices de la EPA.
3. Ninguna falla del componente debe ser el resultado del abuso, incendio, congelación u otros actos de la naturaleza, violencia o instalación inadecuada.
4. El equipo deberá instalarse y operarse de acuerdo con los códigos de plomería locales y con un suministro de agua aprobado.
5. El uso del equipo está limitado a presiones y temperaturas de agua que no superen nuestras especificaciones publicadas.
6. El suministro de agua no debe superar los 2.0 PPM de cloro. Para el suministro de agua que supere los 2.0 PPM de cloro, es necesario realizar un tratamiento previo. (Comuníquese con su especialista en tratamiento de agua).
7. La información, incluido el número de modelo, el número de serie y la fecha de instalación, debe proporcionarse para cualquier reclamo relacionado con el equipo en garantía.
8. Las partes defectuosas están sujetas a inspección por parte de Watts Regulator Company o cualquier representante autorizado antes de que se realice el compromiso final de ajuste de garantía.
9. Watts Regulator Company se reserva el derecho de realizar cambios o sustituciones en partes o equipos con material de igual calidad o valor y de producción actual.

Limitaciones

Nuestra obligación en virtud de esta garantía con respecto al tanque o válvula se limita a proporcionar un repuesto para, o a nuestra elección, reparar cualquier parte o partes a nuestra satisfacción que resulten defectuosas dentro del período de garantía indicado anteriormente. Dichas partes de repuesto se entregarán al propietario F.O.B. fábrica más cercana, sin costo alguno, excluyendo los cargos de flete y mano de obra local, si corresponde.

Nuestra obligación en virtud de esta garantía con respecto a los medios OneFlow se limitará a proporcionar un repuesto de los medios dentro de un plazo de dos años a partir de la fecha de instalación original. Dichos medios de repuesto se entregarán al propietario F.O.B. fábrica más cercana, sin costo alguno, excluyendo el flete y los cargos de mano de obra local, si corresponde. Los daños a los medios debidos al cloro, otros oxidantes o incrustaciones causados por las condiciones locales del agua o cualquier otra operación fuera de los límites que se muestran en las especificaciones, no están cubiertos por esta garantía.

LA GARANTÍA ESTABLECIDA EN ESTE DOCUMENTO SE OTORGA EXPRESAMENTE Y ES LA ÚNICA GARANTÍA OTORGADA POR WATTS REGULATOR COMPANY CON RESPECTO AL PRODUCTO. WATTS REGULATOR COMPANY NO OFRECE NINGUNA OTRA GARANTÍA, EXPRESA O IMPLÍCITA. POR MEDIO DEL PRESENTE, WATTS REGULATOR COMPANY RENUNCIA ESPECÍFICAMENTE A TODAS LAS DEMÁS GARANTÍAS, EXPRESAS O IMPLÍCITAS, INCLUIDAS, ENTRE OTRAS, LAS GARANTÍAS IMPLÍCITAS DE COMERCIABILIDAD E IDONEIDAD PARA UN PROPÓSITO PARTICULAR.

El recurso descrito en esta garantía constituirá el único y exclusivo recurso por incumplimiento de la garantía, y Watts Regulator Company no será responsable de ningún daño incidental, especial o consecuente, incluidos entre otros, el flete, la manipulación, la pérdida de beneficios o el costo de reparación o reemplazo de otra propiedad que se dañe si este producto no funciona correctamente, otros costos resultantes de cargos laborales, demoras, vandalismo, negligencia, incrustaciones causadas por materiales extraños, daños por condiciones adversas del agua, productos químicos o cualquier otra circunstancia sobre la que Watts Regulator Company no tenga el control. Esta garantía quedará invalidada por cualquier abuso, mal uso, aplicación o instalación incorrecta del producto.

Algunos estados no permiten limitaciones respecto a la duración de una garantía implícita, y algunos estados no permiten la exclusión o limitación de daños incidentales o consecuentes. Por lo tanto, las limitaciones anteriores pueden no aplicarse a usted. Esta garantía le otorga derechos legales específicos, y es posible que tenga otros derechos que varían de un estado a otro. Debe consultar las leyes estatales vigentes para determinar sus derechos. EN LO QUE SE REFIERE A LA LEGISLACIÓN ESTATAL VIGENTE, CUALQUIER GARANTÍA IMPLÍCITA QUE NO SEA RECHAZADA, INCLUIDAS LAS GARANTÍAS IMPLÍCITAS DE COMERCIABILIDAD E IDONEIDAD PARA UN PROPÓSITO DETERMINADO, SE LIMITARÁ EN DURACIÓN A LOS PERÍODOS DE GARANTÍA APLICABLES INDICADOS ANTERIORMENTE.



Watts Regulator Co.
815 Chestnut Street
North Andover, MA 01845-6098

EE. UU.: T: (978) 689-6066 • F: (978) 975-8350 • Watts.com
Canadá: T: (888) 208-8927 • F: (905) 481-2316 • Watts.ca
América Latina: T: (52) 55-4122-0138 • Watts.com

Manuel d'installation, d'utilisation et d'entretien

OneFlow[®] Anti-Scale System

Modèles OFRES-0835-K, OFRES-0935-K et OFRES-1035-K
 Systèmes anti-tartre OneFlow[®] résidentiels intelligents et connectés
 avec appareil de contrôle de temps écoulé U-M311
 Prévention du tartre sans produits chimiques, sans sel



Le médium OneFlow[®] (A8210) est certifié par la WQA selon la norme NSF/ANSI/CAN 61 et la norme NSF/ANSI/CAN 372 pour l'absence de plomb.



Le U-M311 est testé et certifié par la WQA selon la norme NSF/ANSI/CAN 61 pour la sécurité des matériaux et la norme NSF/ANSI/CAN 372 pour l'absence de plomb.



N° Z64-CC3100MODR1

Satisfait les critères de la Classe B : ICES et FCC Partie 15

WATTS[®]

Félicitations pour votre achat de cette solution de prévention du tartre résidentielle pour toute la maison Watts® OneFlow®. Vous avez fait un excellent choix pour protéger votre système de plomberie contre les effets dommageables de l'eau dure. Ce système a été conçu pour un fonctionnement fiable et est fabriqué à l'aide de composants de qualité supérieure. L'appareil de contrôle de temps écoulé intelligent et connecté vous enverra automatiquement des alertes, par courriel ou par message texte, lorsque des changements de médium sont dus. Cela garantit que votre système obtienne toujours un rendement maximal.

Merci!

L'équipe Watts

L'eau conditionnée OneFlow réduit la formation de tartre dans l'ensemble du système de plomberie, vous permettant d'éviter des réparations coûteuses associées aux effets négatifs de l'eau dure.

⚠ AVERTISSEMENT



Veillez lire ce manuel AVANT d'utiliser cet équipement.
Le fait de ne pas lire l'ensemble des informations relatives à la sécurité et à l'utilisation et tout manquement en la matière peut entraîner la mort, des blessures graves, des dommages matériels ou des dommages à l'équipement.
Conservez ce manuel pour référence ultérieure.



⚠ AVERTISSEMENT

Si vous n'êtes pas certain de pouvoir installer votre système OneFlow de Watts, veuillez contacter un représentant de Watts ou consulter un plombier professionnel.

Vous devez lire attentivement toutes les instructions d'installation et les informations relatives à la sécurité du produit avant de commencer son installation. **LE NON-RESPECT DES INSTRUCTIONS CORRECTES D'INSTALLATION ET D'ENTRETIEN PEUT PROVOQUER DES DOMMAGES AU PRODUIT QUI PEUVENT CAUSER DES DOMMAGES MATÉRIELS, DES BLESSURES OU LA MORT.** Watts décline toute responsabilité quant aux dommages pouvant résulter d'une mauvaise installation ou d'un mauvais entretien. Il se peut que les codes du bâtiment ou de plomberie locaux nécessitent des modifications aux informations fournies. Vous êtes tenu de consulter les codes du bâtiment et de plomberie locaux avant l'installation. Si ces informations ne sont pas conformes avec les codes du bâtiment et de plomberie locaux, les codes locaux ont préséance.

AVIS

Watts n'est pas responsable de la défaillance des alertes en raison de problèmes de connectivité ou d'alimentation.

Conservez ce manuel pour référence ultérieure.

Consultez les paramètres de fonctionnement ci-joints pour assurer l'utilisation adéquate avec votre alimentation en eau.

- Utilisez uniquement des soudures et des flux exempts de plomb pour tous les raccords de brasage tendre avec préenrobage des bords, comme requis par les codes fédéraux, d'État et provinciaux.
- Manipulez tous les éléments du système avec soin. Ne les laissez pas tomber ou traîner et ne les retournez pas.
- Veillez à ce que le plancher sous le système soit propre, de niveau et assez solide pour soutenir l'appareil pendant le fonctionnement.
- Installez le système dans une zone protégée.
- Ne tentez pas de traiter de l'eau à une température supérieure à 100 °F (38 °C) avec le système.
- Raccordez toujours le système au tuyau d'alimentation d'eau principal avant le chauffe-eau.
- N'exposez pas le système au gel et ne permettez pas qu'il soit gelé. De l'eau qui gèle dans le système peut endommager l'équipement.
- N'installez pas le système en plein soleil. Les rayons ultraviolets du soleil peuvent causer des dommages.

Table des matières

Pages

Introduction	3
Avantages de OneFlow	4
Configuration du système	4
Utilisation de OneFlow avec un autre équipement	4
Spécifications de l'équipement	4
Présentation du système	5
Dimensions	6
Exigences relatives à l'état chimique de l'eau d'alimentation	7
Mises en garde	8
Remarques destinées à l'installateur	8
Installation et démarrage	9
Modification du robinet de dérivation	9
Schémas d'installation	10-11
Remplacement du médium	12
Composants de rechange	13
Remarque destinée au propriétaire de la résidence	14
Garantie limitée	16

AVIS

Reportez-vous au guide de démarrage rapide inclus avec l'appareil de contrôle de temps écoulé intelligent modèle U-M311 pour obtenir des renseignements sur la configuration et l'enregistrement. Le manuel complet est disponible dans le code QR.



Introduction

Le système OneFlow pour applications résidentielles de Watts protège contre la formation de tartre à l'intérieur du système de plomberie due à la dureté de l'eau. Cette solution intelligente et connectée pour toute la maison permet de contrôler son propre programme d'entretien ainsi que la consommation d'eau. Des alertes automatiques sont envoyées à l'utilisateur par courriel ou par message texte pour l'informer de la nécessité de remplacer le médium. Le système OneFlow peut être installé au point d'entrée pour traiter toute votre maison. Ces systèmes sont conçus pour traiter l'eau domestique utilisée dans une maison pour une famille unique. Pour les applications à volume plus élevé, veuillez contacter votre représentant de Watts.

OneFlow réduit ou élimine la formation de tartre sur les surfaces de plomberie internes.

OneFlow prévient la formation du tartre en transformant les minéraux normaux responsables de la dureté dissous en microparticules cristallines inoffensives inactives. Ces cristaux restent suspendus dans l'eau et leur capacité à réagir et à se fixer à des surfaces est réduite comme le font les minéraux responsables de la dureté de l'eau. Par conséquent, le problème de l'accumulation interne de tartre dans les tuyaux, les chauffe-eau et les appareils de plomberie est considérablement moindre.

OneFlow n'est pas un adoucisseur d'eau ou un additif chimique (comme les agents anti-tartre ou séquestrants). Il s'agit d'un dispositif de prévention du tartre qui compte des années d'installations résidentielles et commerciales. OneFlow est le dispositif de traitement de l'eau qui fournit de façon efficace une protection contre le tartre tout en étant une excellente solution de rechange sans sel à l'adoucissement d'eau (échange d'ions) ou aux produits chimiques séquestrants.

Avantages de OneFlow

- Appareil de contrôle de temps écoulé intelligent et connecté – Envoie des alertes automatiques par courriel et par message texte lorsque le remplacement du médium est dû
- Surveillance et affiche la consommation d'eau et la durée de vie restante du médium
- Prévention du tartre sans produits chimiques – convertit les minéraux responsables de la dureté en cristaux microscopiques inactifs et sans danger, faisant des systèmes OneFlow un choix de rechange sans sel efficace pour les adoucisseurs d'eau à échange d'ions
- Pratiquement sans entretien – aucun sac de sel ni autres produits chimiques à remplir ou à entretenir constamment
- Pas de vanne de commande et pas d'eau usée
- Amélioration de l'efficacité de tous les dispositifs de chauffage de l'eau et des composants de plomberie en aval
- Installation simple – connexion standard de 1 po (2,54 cm)
- Excellent système pour les maisons où une protection de l'équipement est souhaitée pour améliorer la durée de vie de l'équipement et réduire la consommation d'énergie
- Les systèmes OneFlow sont faciles à entretenir

⚠ AVERTISSEMENT

N'utilisez pas le produit avec de l'eau impropre sur le plan microbiologique ou dont la qualité est inconnue sans procéder à une désinfection adéquate en amont ou en aval du système.

Configuration

Déballer le système et vérifiez ses composants pour vous assurer qu'ils ne sont pas endommagés ou qu'il n'y a pas de pièces manquantes.

Considérations relatives à l'installation

Tenez compte des points suivants pour déterminer l'emplacement d'installation du système :

- N'installez pas le système dans un endroit où il pourrait bloquer l'accès au chauffe-eau, à l'arrêt d'arrivée d'eau, au compteur ou aux panneaux électriques.
- Installez le système dans un endroit où les dégâts d'eau sont les moins susceptibles de se produire en cas de fuite.

⚠ AVERTISSEMENT

Utilisation de OneFlow avec un autre équipement de traitement de l'eau

En raison des propriétés uniques de OneFlow, il existe des exigences particulières pour l'utilisation de OneFlow en combinaison avec une filtration ou d'autres formes de traitement de l'eau.

1. OneFlow doit être la dernière étape de la chaîne de traitement. N'installez pas de filtre après OneFlow ou avant un dispositif pour lequel la prévention du tartre est nécessaire. Les filtres « POU » (point d'utilisation), par exemple au charbon, à RO (osmose inverse) ou UV (ultraviolet) sont exemptés de cette exigence.
2. N'appliquez aucun autre anti-tartre avant ou après OneFlow.
3. L'ajout de savons, de produits chimiques ou de nettoyants avant ou après le traitement OneFlow peut annuler les effets du traitement anti-tartre ou produire de l'eau avec des résidus lourds ou des salissures potentielles. Toutes réactions négatives causées par l'ajout de savons, de produits chimiques ou de nettoyants relèvent uniquement de la responsabilité de l'utilisateur final.
4. OneFlow n'est pas un adoucisseur d'eau et il n'adoucit pas l'eau – Les produits chimiques du traitement de l'eau (p. ex. anti-tartre, séquestrants, savons, produits chimiques, nettoyants, etc.) devront probablement être modifiés pour être compatibles avec l'eau traitée par OneFlow. Les composants chimiques des produits de nettoyage pour la lessive et pour le lavage de vaisselle nécessiteront également des ajustements.

Spécifications de l'équipement

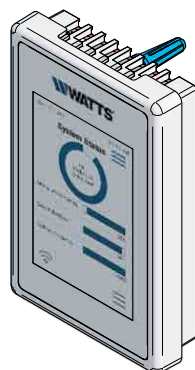
Les systèmes OneFlow sont complets, autonomes, chargés et prêts à utiliser. Examinez les limites de pressions de fonctionnement, de températures et de chimie de l'eau afin d'assurer la compatibilité et la performance.

Présentation du système

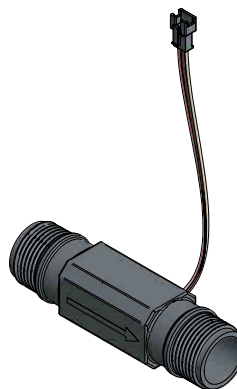


Figure 1.

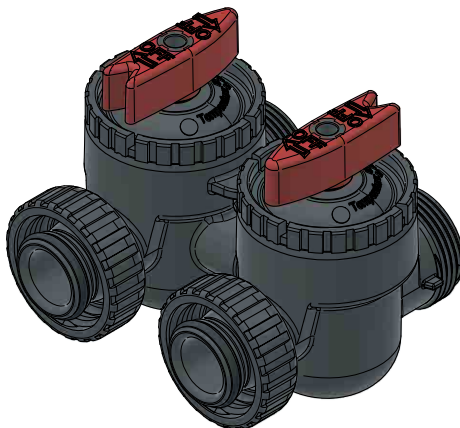
Tête du réservoir



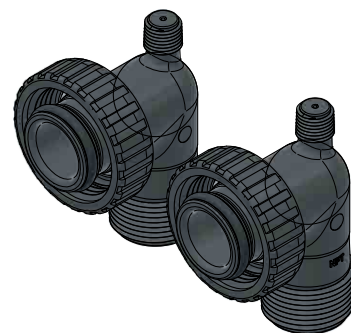
Réservoir de médium



U-M311
Surveillance intelligente
du temps écoulé avec
compteur et transformateur
(EDP no 7100992)

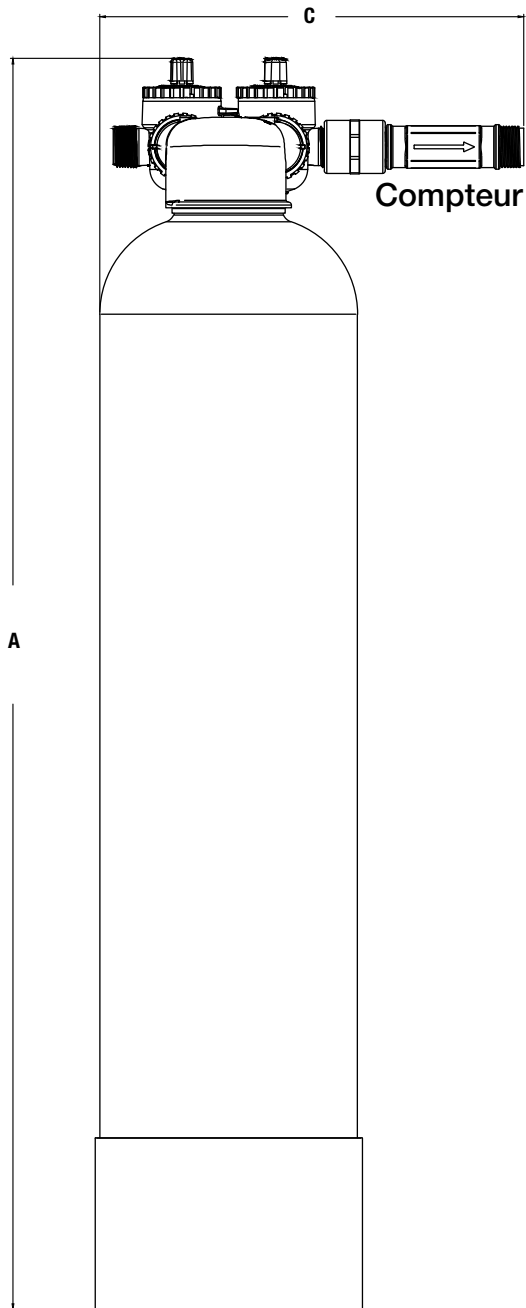
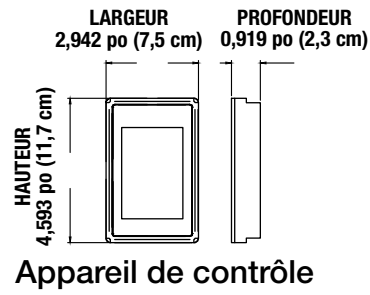


CK-V3006
Robinet de dérivation
(EDP no 0002167)

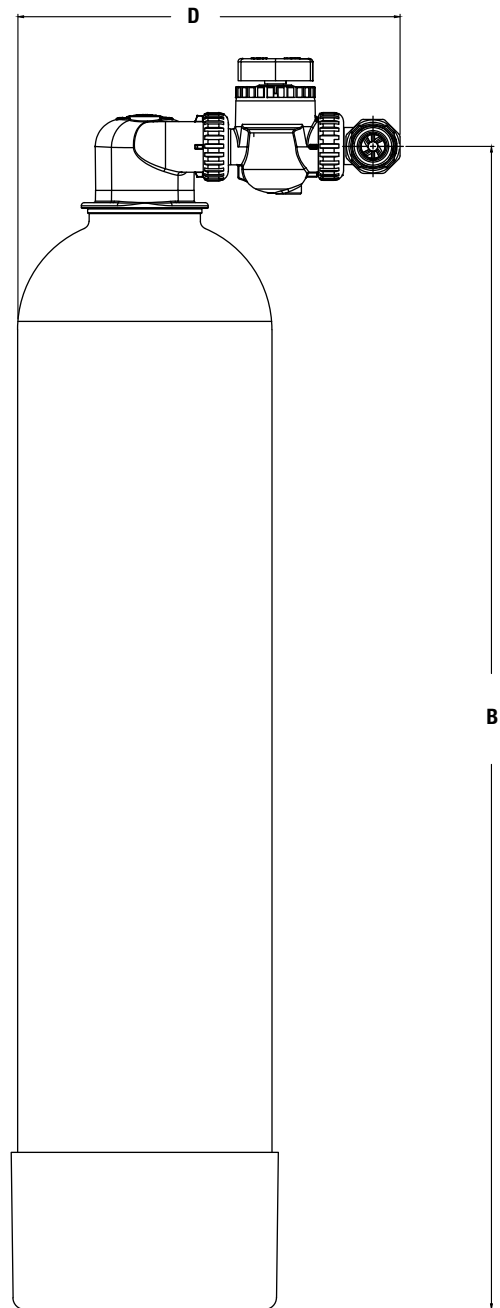


CK-V3007
1 coude mâle NPT de
1 po (2,54 cm)
(EDP no 0002169)

Dimensions



Vue frontale



Vue de côté

Modèle	Dimensions							
	A		B		C		D	
	po	mm	po	mm	po	mm	po	mm
OFRES-0835-K	40	1 016	37	940	13,50	343	12	305
OFRES-0935-K	40	1 016	37	940	14,50	368	12,5	318
OFRES-1035-K	40	1 016	37	940	15,50	394	13	330

Remarque : Les dimensions peuvent être modifiées sans préavis.

La hauteur totale et la hauteur du raccord d'entrée varient en raison des variations matérielles et des tolérances de montage. Veuillez prévoir un dégagement supplémentaire au-dessus du système pour effectuer les connexions et l'entretien du système.

Exigences relatives à la chimie de l'eau d'alimentation et conditions de fonctionnement

pH	6,5 à 8,5
Dureté (maximum)	30 grains (513 ppm CaCO ₃)*
Pression de l'eau	15 psi à 90 psi (1,03 bar à 6,2 bars)
Température de l'eau	40 °F à 100 °F (5 °C à 38 °C)
Chlore libre	< 2 ppm
Fer (maximum)	0,3 ppm**
Manganèse (maximum)	0,05 ppm**
Cuivre (maximum)	1,3 ppm***
Huile et H ₂ S	Doivent être retirés avant OneFlow
Phosphates totaux	< 3,0 ppm
Silice (maximum)	20 ppm †
MDT	< 1 500 mg/l ††
Température ambiante min/max	de 34 °F à 120 °F (de 1 °C à 48 °C)
Humidité maximale	75 %
Tension d'entrée/fréquence de l'alimentation	115 V c.a./60 Hz
Tension de sortie de l'alimentation	12 V c.c.
Courant de sortie de l'alimentation	0,4 amp
Altitude maximale	2 000 mètres au-dessus du niveau de la mer
Type de signal Wi-Fi	2,4 GHz

AVIS

Ne pas utiliser dans des systèmes fermés.

*Les systèmes utilisant la technologie OneFlow sont efficaces pour contrôler la formation du tartre à l'intérieur du système de plomberie à des taux initiaux de dureté pouvant atteindre 30 grains par gallon (513 ppm) de carbonate de calcium. Compte tenu des variations de la composition chimique de l'eau, 30 grains par gallon correspond au niveau maximum de dureté recommandé en raison de problèmes esthétiques potentiels liés à la formation de résidus de tartre mou à l'extérieur du système de plomberie. Des essais doivent être effectués afin de déterminer l'application appropriée lorsque la dureté dépasse 30 grains par gallon.

**Tout comme les médias d'adoucissement de l'eau conventionnels, le médium de OneFlow doit être protégé contre des niveaux excessifs de certains métaux qui peuvent facilement recouvrir la surface active, réduisant son efficacité au fil du temps. L'eau fournie par les services publics pose rarement, voire jamais, de problème, mais si l'approvisionnement en eau provient d'un puits privé, confirmez que les niveaux de fer (Fe) et de manganèse (Mn) sont inférieurs à 0,3 ppm et 0,05 ppm, respectivement.

AVERTISSEMENT

***Conformément aux normes de l'EPA, relatives à l'eau potable, la concentration de cuivre autorisée ne doit pas dépasser 1,3 ppm. Des niveaux élevés de cuivre, provenant généralement de la plomberie en cuivre, peuvent encrasser le médium OneFlow. Les conduites de cuivre récentes doivent être passivées pendant au moins quatre semaines avant de faire fonctionner l'appareil. Pour des utilisations où la concentration de cuivre dépasse 1,3 ppm, veuillez communiquer avec l'équipe d'assistance technique de Watts Water. Pour réduire davantage tout problème d'excès de cuivre, évitez d'appliquer un débit trop élevé sur les surfaces intérieures des tuyaux et utilisez un flux soluble à l'eau peu corrosif conforme à la norme ASTM B813.

AVIS

† Le médium OneFlow ne réduit pas le tartre de silice. Bien que la silice tende à avoir un effet moins important sur la formation de tartre que les autres minéraux, elle peut agir en tant que liant, rendant les taches d'eau et les résidus de tartre à l'extérieur du système de plomberie difficiles à enlever. Cette limite de 20 ppm est à des fins esthétiques.

†† Tous les autres contaminants doivent satisfaire aux exigences de la Safe Drinking Water Act (Loi sur la salubrité de l'eau potable) de la USEPA. Les MCL des minéraux et métaux précis, déterminés dans la publication de Watts, Feed Water Chemistry Requirements (Exigences relatives à l'état chimique de l'eau d'alimentation), remplacent la SDWA de la USEPA.

Une eau qui contient des charges importantes de saletés et de débris peut nécessiter une préfiltration avant l'utilisation de OneFlow.

Spécifications mécaniques

Modèle	OFRES-0835-K	OFRES-0935-K	OFRES-1035-K
Débit de service max. (gpm)	8	12	16
Poids sec	21 lb	25 lb	27 lb
	10 kg	11 kg	12 kg
Poids à vide	85 lb	108 lb	128 lb
	39 kg	49 kg	58 kg

AVIS

La chute de pression au pic de débit est inférieure à 10 psi.

Lecture de la chute de pression prise avec des jauges à l'entrée et à la sortie installées à une hauteur commune pour une eau d'alimentation de 80 °F (26,7 °C). Le dépassement du débit maximum peut réduire l'efficacité et annuler la garantie.

Médium de remplacement

Remplacez le médium lorsque l'appareil de contrôle de temps écoulé U-M311 vous en avise.

N° de modèle	Fréquence de remplacement
OFRES-0835RM	Le médium doit être remplacé tous les 3 ans
OFRES-0935RM	Le médium doit être remplacé tous les 3 ans
OFRES-1035RM	Le médium doit être remplacé tous les 3 ans

⚠ MISE EN GARDE

Mises en garde!

- Ne l'utilisez pas dans des systèmes fermés.
- Empêchez le gel du système. Des dommages au réservoir peuvent en découler.
- Le système doit être utilisé en position verticale. Ne le déposez pas pendant le fonctionnement. Le système peut être placé dans n'importe quelle position pour le transport et l'installation, mais il doit être utilisé en position verticale.
- Placez le système sur une surface lisse et plane. Étant donné que le système fonctionne en mode lit fluidisé avec flux ascendant, garantir une surface plane est plus important qu'avec un adoucisseur ou un filtre.
- Un robinet de dérivation doit être installé sur chaque système pour faciliter l'installation et le service.
- Respectez tous les codes du bâtiment ou de plomberie lors de l'installation du système.
- Avant que l'appareil ne soit mis en service, on doit laisser tous les nouveaux tuyaux et raccords en cuivre utilisés dans l'installation de ce système se passer dans des conditions de fonctionnement et de débit d'eau normales pendant au moins 4 semaines.
- Une eau qui contient des charges importantes de saletés et de débris doit être préfiltrée au moyen d'une cartouche pour filtre de 20 microns, numéro de modèle PWPL10FFM20, et d'un boîtier de filtre haut débit de 1 po (2,54 cm) PWHIB10FF.
- En cas d'installation impliquant des soudures de cuivre, effectuez toutes les soudures avant de raccorder les tuyaux au robinet de dérivation. La chaleur du chalumeau endommage les pièces en plastique.
- Lorsque vous vissez les raccords des tuyaux filetés dans les raccords en plastique, faites attention à ne pas fausser le filetage.
- Utilisez un ruban d'étanchéité PTFE sur tous les filetages de tuyaux extérieurs. N'utilisez pas de produit de scellement pour tuyaux.
- Renforcez la tuyauterie d'entrée et de sortie si possible (utilisez des étriers de suspension) pour empêcher que le poids ne repose sur les raccords de dérivation.
- N'utilisez pas le système avec de l'eau qui est impropre sur le plan microbiologique ou dont la qualité est inconnue.

AVIS

Des traces pourraient apparaître sur les surfaces de plomberie externe

Les systèmes de médium OneFlow fonctionnent mieux avec une utilisation de l'eau potable en un seul passage SANS additifs chimiques supplémentaires. Selon la dureté, de légères traces de tartre pourraient apparaître. Ces légères traces de tartre peuvent généralement être aisément nettoyées avec un chiffon humide et ne formeront pas de dépôt de tartre dur. Un adoucisseur d'eau pour POU (point d'utilisation) doit être utilisé pour des applications qui requièrent obligatoirement une absence de traces (p. ex. verres à pied, vaisselle).

AVIS

Remarques destinées à l'installateur

Le système OneFlow diffère d'un adoucisseur conventionnel ou d'un filtre du médium par un certain nombre de points importants.

- Le système est léger et seulement partiellement rempli de médium. Cela est normal. L'opération en mode flux ascendant du système requiert un dégagement important pour permettre que le lit soit entièrement fluidisé.
 - Le système n'a pas de sous-lit, de sorte que vous pouvez faire basculer le système sans aucune crainte de déplacer le médium. Cela rend le transport et l'installation beaucoup plus faciles que pour les systèmes conventionnels. Doit être installé en POSITION VERTICALE.
 - Le système OneFlow fonctionnant en mode flux ascendant, les raccords du réservoir sont contraires aux installations typiques. Veuillez suivre le diagramme du débit d'eau illustré à la figure 2.
 - Veuillez consulter les avis et les avertissements concernant les « Exigences en matière de chimie de l'eau d'alimentation et les conditions de fonctionnement » à la page 7.
 - Veuillez consulter l'avertissement « Utilisation de OneFlow avec un autre équipement de traitement de l'eau » à la page 4.
 - Ce système est conçu pour les applications résidentielles seulement.
 - Ce système est fourni avec un robinet de dérivation en cas de fuite ou s'il est nécessaire de retirer le système de la zone d'installation. Les écrous, bagues de verrouillage et joints toriques doivent être installés sur les raccords de connexion par l'installateur. Pour assembler correctement les raccords, installez d'abord l'écrou, puis la bague de verrouillage dans le sillon le plus proche de l'écrou. Faites attention à ne pas casser la bague de verrouillage. Installez finalement le joint torique dans le sillon à l'extrémité du raccord.
- Remarque : Ruban de plomberie et outils généraux de plomberie requis.

Installation et démarrage

Au fur et à mesure que les articles sont retirés de la boîte, veuillez confirmer que tous les articles requis sont inclus dans la trousse et sont prêts à être assemblés.

1. Désactiver le(s) chauffe-eau.
2. Coupez l'arrivée d'eau principale à la résidence et ouvrez un robinet à l'intérieur pour libérer la pression dans la tuyauterie.
3. Placez le système à l'emplacement souhaité. Assurez-vous que l'emplacement est plat et suffisamment robuste pour soutenir le poids du système en fonctionnement.
4. Placez le robinet de dérivation dans la position de service de flux ascendant. Voir ci-dessous les détails de la modification du robinet de dérivation.
5. Raccordez le tuyau d'arrivée d'eau froide à l'entrée du système OneFlow. **REMARQUE :** le système OneFlow fonctionne en mode flux ascendant, ce qui est l'opposé d'un adoucisseur conventionnel. Suivez le diagramme de plomberie à la figure 2.
6. Installez un robinet d'alimentation (fourni par l'utilisateur) dans la conduite d'alimentation et fermez-le.
7. Placez un seau sous l'orifice de sortie ou installez une conduite allant de l'orifice de sortie jusqu'à un drain.
8. Rétablissez l'arrivée d'eau à la maison. Ouvrez le robinet d'alimentation lentement en direction du système OneFlow. Laissez le réservoir se remplir d'eau. Fermez le robinet d'alimentation lorsqu'un flux d'eau régulier s'écoule de l'orifice de sortie. Si la sortie coule dans un seau, l'eau peut éclabousser les objets à proximité. Si cela menace la sécurité, la valeur, la structure ou l'apparence de ces objets, protégez-les ou

retirez-les, ou utilisez un tuyau de sortie pour l'écoulement. Attendez 4 heures pour que le médium « s'hydrate ».

9. Fermez le robinet à l'intérieur.
 10. Raccordez la sortie du système OneFlow au tuyau d'arrivée d'eau froide dans la maison. À l'aide du raccord renforcé en acier inoxydable de 1 po (2,54 cm) pour raccorder l'adaptateur de plomberie de sortie au débitmètre de 1 po (2,54 cm), installez le débitmètre de 1 po (2,54 cm) dans la conduite de sortie d'eau conditionnée. La flèche sur le débitmètre doit pointer dans la direction du débit d'eau. Utilisez du ruban de plomberie en PTFE uniquement comme scellant de filetage sur le filetage du compteur.
 11. Soulevez la languette en bas au centre de l'écran d'affichage de l'appareil de contrôle U-M311 et séparez l'écran d'affichage de la base. Un peu de force sera nécessaire en raison de la fiche d'interconnexion interne entre ces deux pièces. Voir la page 10 pour plus de renseignements.
 12. Montez la base de l'appareil de contrôle U-M311 sur sa surface de montage, puis rattachez l'écran d'affichage en alignant l'écran et en l'appuyant fermement sur la base de montage. Le matériel de montage est fourni pour le montage sur cloison sèche. L'installateur doit fournir du matériel supplémentaire pour les autres types de surface de montage. Sélectionnez l'emplacement de montage pour vous assurer que l'appareil de contrôle n'entrera pas en contact avec de l'eau de quelque nature. Voir la figure 3 pour les détails de montage.
 13. Branchez le câble de l'appareil de contrôle au câble du compteur.
 14. Branchez le transformateur d'alimentation dans une prise électrique à disjoncteur différentiel de fuite à la terre et suivez les étapes pour la configuration et la connexion de l'appareil de contrôle au Wi-Fi. Voir la page 13 pour des informations supplémentaires sur la configuration.
 15. Ouvrez le robinet d'alimentation en direction du système OneFlow.
 16. Ouvrez les robinets d'eau chaude et froide en aval du système OneFlow pour libérer tout air du système de plomberie et des chauffe-eau. Puis, fermez les robinets.
 17. Vérifiez qu'il n'y a pas de fuites. Réparez, au besoin.
 18. Activez le(s) chauffe-eau.
- Le système est maintenant prêt pour fonctionner.

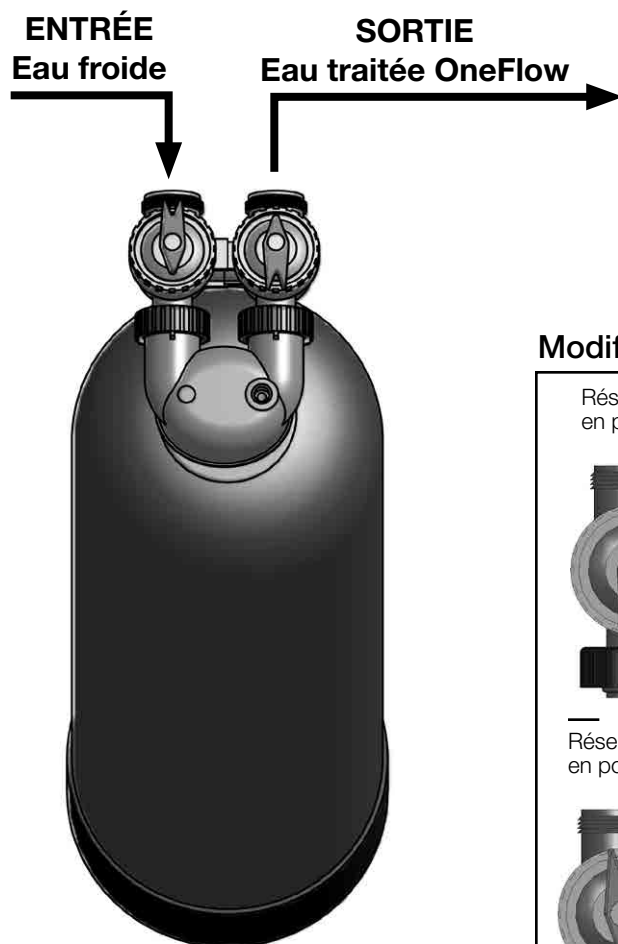


Figure 2.

Diagramme du sens du débit OFRES – illustré avec robinet de dérivation

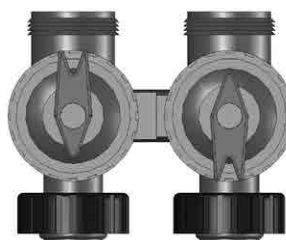
Modification du robinet de dérivation

Réservoir à flux descendant en position de service.

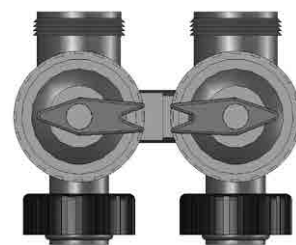


Le robinet de dérivation, lorsqu'il est livré, est configuré pour une utilisation en flux descendant. La flèche des poignées pointe dans la mauvaise direction pour une utilisation en flux ascendant. Pour le convertir pour un flux ascendant, tirez sur les poignées rouges jusqu'à ce qu'elles sortent. Faites-les pivoter de 180° et replacez-les sur la tige de la vanne.

Réservoir à flux ascendant en position de service.



Réservoir à flux ascendant en position de dérivation.



Schémas d'installation

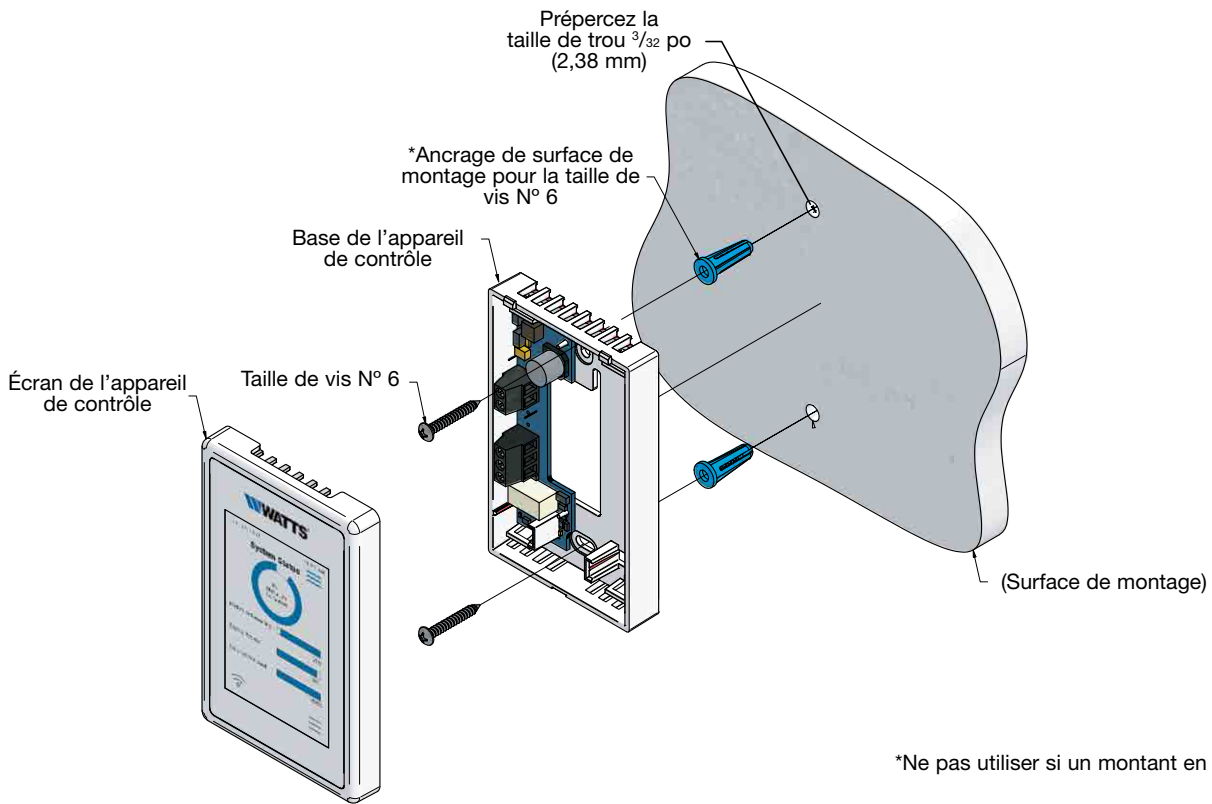
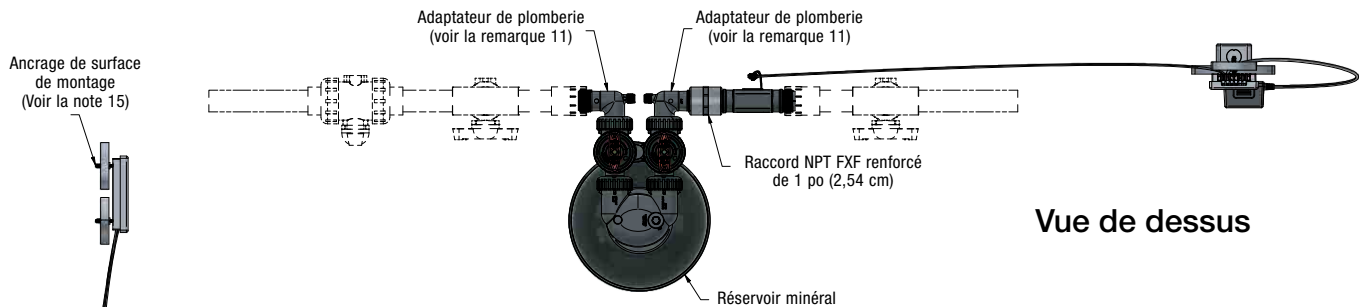


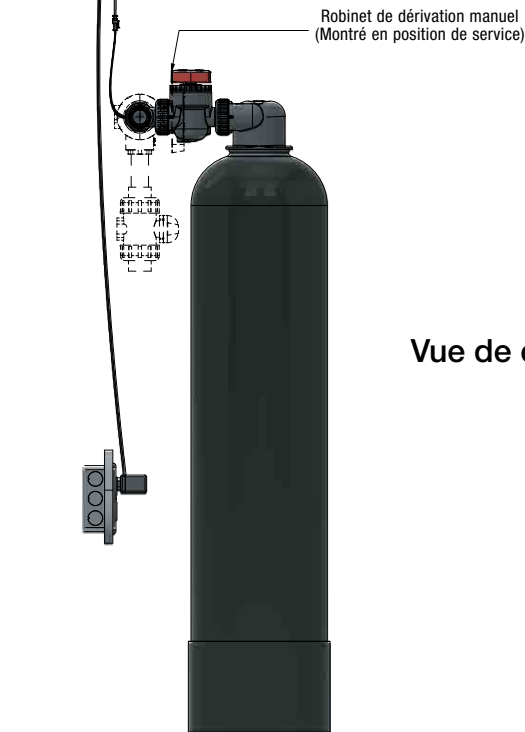
Figure 3.
Détails de montage de l'appareil de contrôle



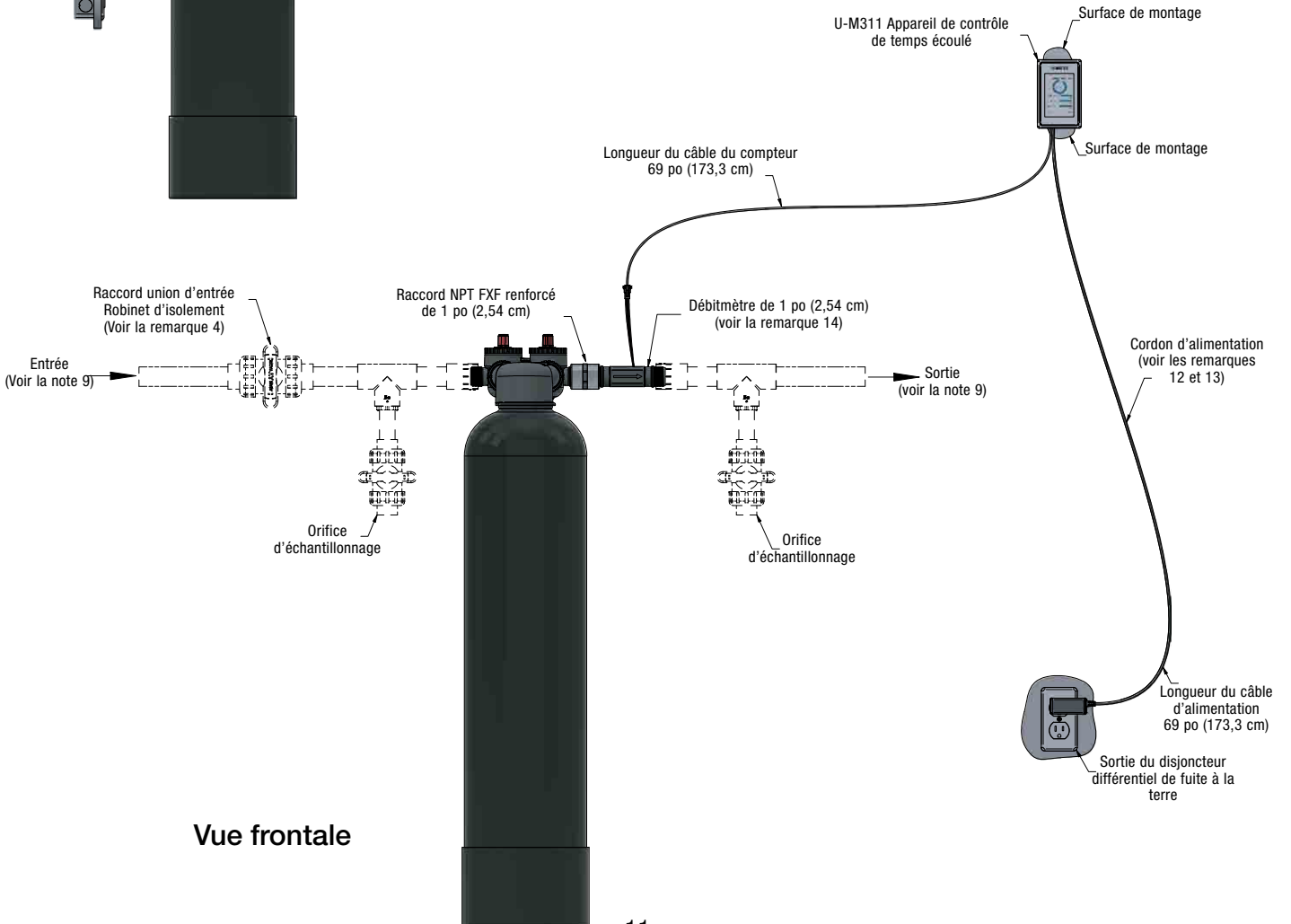
Vue de dessus

Remarques : Système OneFlow

1. Toutes les dimensions indiquées dans le tableau sont en pouces, sauf indication contraire, et sont de ± 1 po (25,4 mm).
2. Tous les articles indiqués dans la ligne fantôme doivent être fournis par d'autres.
3. Toutes les dimensions peuvent être modifiées sans préavis.
4. Installez les raccords union sur les raccords de plomberie d'entrée et de sortie.
5. Prévoyez un dégagement minimum de 2 pi (0,61 m) au-dessus du réservoir minéral pour le remplissage du médium.
6. Pour les installations utilisant une plomberie métallique, branchez une sangle de liaison métallique à la plomberie métallique d'entrée et de sortie pour maintenir la continuité électrique.
7. Le système fourni ne doit pas être soumis à un vide. Si le risque de vide est présent, installez la soupape de décharge de vide de Watts, code de commande no 0556031, sur la conduite de sortie.
8. Le poids total de la tuyauterie et des vannes doit être soutenu par des suspensions de tuyaux ou d'autres moyens.
9. Les collecteurs d'entrée et de sortie doivent être dimensionnés selon les exigences de débit par d'autres.
10. Limitez la pression d'entrée pour ne pas dépasser la pression de fonctionnement maximale publiée.
11. Les adaptateurs de plomberie peuvent tourner pour s'adapter aux configurations de tuyauterie optimales.
12. Alimentation requise : 115 V/60 Hz < 1 A sauf indication contraire.
13. Une prise électrique équipée d'un DISJONCTEUR DIFFÉRENTIEL DE FUITE À LA TERRE doit être fournie à moins de 5 pi (1,5 m) de l'emplacement de montage de l'appareil de contrôle du débit.
14. Installez le débitmètre dans la conduite de sortie traitée avec la flèche pointant dans le sens du débit d'eau.
15. Ancrez l'appareil de contrôle à la surface de montage avec la quincaillerie fournie.



Vue de côté



Vue frontale

Remplacement du médium

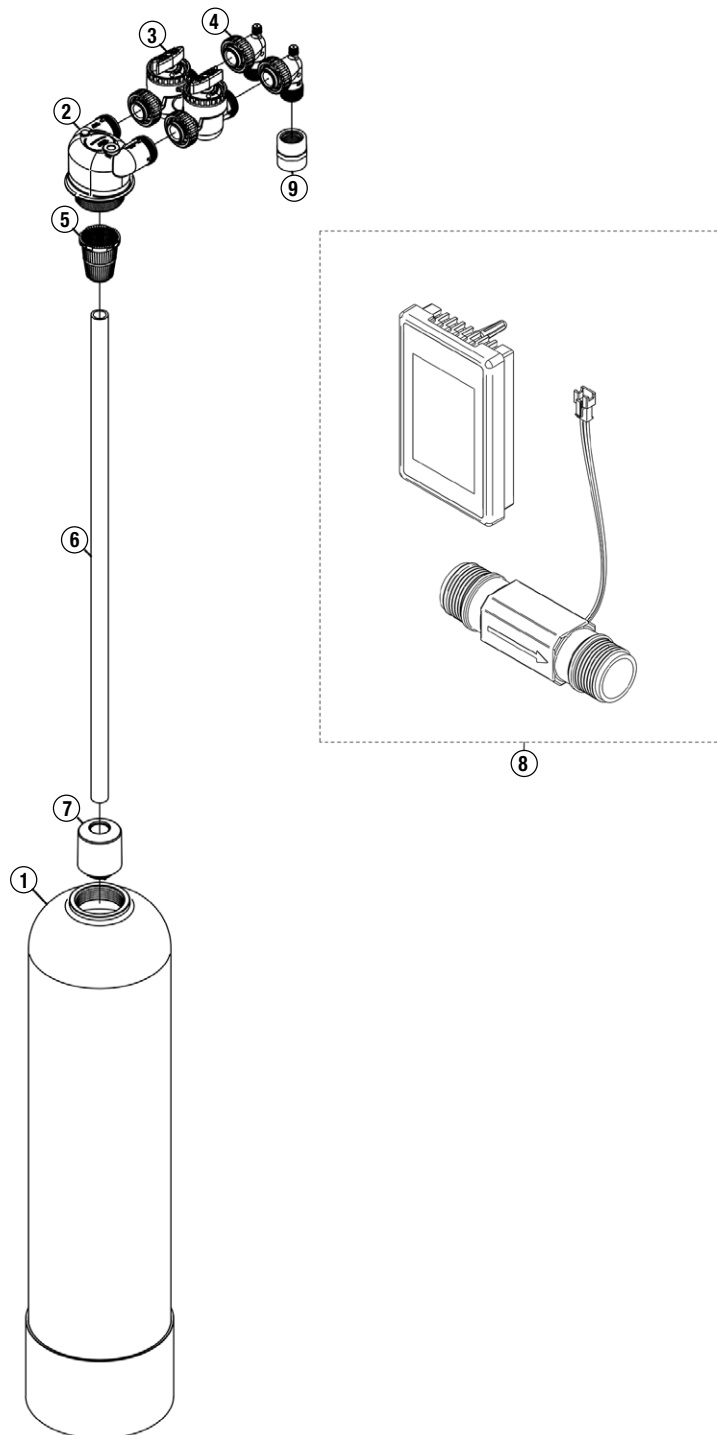
AVIS

Votre médium OneFlow doit être remplacé tous les 3 ans comme indiqué par l'appareil de contrôle de temps écoulé U-M3111. Éliminez le vieux médium et/ou contenant conformément aux règlements locaux, régionaux, nationaux et/ou internationaux.

1. Coupez l'alimentation d'eau principale allant au réservoir OneFlow.
2. Ouvrez un robinet ou une chantepleur de la conduite d'eau principale pour relâcher la pression dans le réservoir et dans les conduites de distribution avant et après le système.
4. Placez le modèle de robinet de dérivation no CK-V3006 (EDP no 0002167) en position de dérivation.
5. Desserrez les écrous union de dérivation et séparez la dérivation de la tête du réservoir en laissant le robinet de dérivation suspendu dans le système de plomberie.
6. Retirez l'assemblage de la tête fileté du réservoir (en tournant dans le sens antihoraire) et retirez la tête du réservoir, y compris l'assemblage supérieur et le panier supérieur. Rincez ces pièces dans un évier ou un seau d'eau à proximité.
7. Retirez le tube du distributeur central et le filtre inférieur.
8. Posez le réservoir sur son côté et faites pencher le haut du réservoir vers le bas tout en utilisant le tuyau pour vider le médium. Lorsque tout l'ancien médium est enlevé, relevez le réservoir et installez-le en position initiale. Remplissez le réservoir de sorte qu'il soit à moitié plein d'eau.
9. Réinstallez le tube de distribution avec le filtre inférieur retiré à l'étape 7. Centrez le tube de distribution dans le fond du réservoir. Assurez-vous que le tube du distributeur se trouve entre le rinçage à un maximum de ½ po (1,27 cm) au-dessus du haut du réservoir. **En empêchant tout médium d'entrer dans le tube du distributeur**, obturez l'extrémité supérieure ouverte du tube distributeur avec une pellicule de plastique et du ruban adhésif. Testez-le pour vous assurer qu'il ne se détachera pas pendant le processus de chargement du médium. Versez soigneusement un nouveau sac de médium qui répond spécifiquement aux exigences de remplacement du réservoir. Par exemple, un système OFRES-0935-K nécessite (x1) un médium de remplacement OFRES-0935RM.
10. Inspectez le raccord fileté sur le dessus du réservoir pour vous assurer qu'aucune perle mal fixée de médium n'est collée sur les fils internes. Essuyez les perles, s'il en est, avec un chiffon humide, puis retirez la feuille de plastique et le ruban adhésif du haut du tube distributeur.
11. Remplacez l'ensemble de tête sur le tube de distribution et faites passer l'ensemble de la tête sur le réservoir à nouveau. Serrez la tête à la main jusqu'à ce que la connexion soit serrée.
12. Rebranchez les raccords union d'entrée et de sortie de la dérivation à la tête du réservoir.
13. Placez le robinet de dérivation en position de service.
14. Ouvrez légèrement la valve d'alimentation en eau primaire alimentant le système OneFlow et ouvrez le robinet en aval du côté froid pour purger l'air du système et remplir le réservoir d'eau.
15. Laissez l'eau s'écouler d'un robinet en aval jusqu'à ce que tout l'air ait été purgé du système de plomberie, puis fermez le robinet.
16. Une fois que le réservoir est plein, attendez 4 heures pour permettre au médium de s'hydrater.
17. Ouvrez complètement le robinet d'alimentation en eau principal.
18. Réinitialisez la durée de vie du médium à sa pleine capacité sur l'appareil de contrôle de temps écoulé U-M3111 en appuyant sur l'icône MENU en bas à droite. Appuyez sur « Réinitialisation du nouveau médium ». Appuyez sur « Réinitialiser maintenant » et confirmez la réinitialisation en appuyant sur « Oui ».

Le système est maintenant restauré à une capacité de 100 % et prêt à fonctionner.

Composants de rechange



PIÈCE	QTÉ	DESCRIPTION
1a	1	RÉSERVOIR DE 8 PO (20,3 CM) x 35 PO (88,9 CM) DESSUS 2,5 PO (6,4 CM) (MODÈLE OFRES-0835-K SEULEMENT)
1b	1	RÉSERVOIR 9 PO (22,9 CM) x 35 PO (88,9 CM) DESSUS 2,5 PO (6,4 CM) (MODÈLE OFRES-0935-K SEULEMENT)
1c	1	RÉSERVOIR 10 PO (25,4 CM) x 35 PO (88,9 CM) DESSUS 2,5 PO (6,4 CM) (MODÈLE OFRES-0935-K SEULEMENT)
2	1	ASSEMBLAGE DE TÊTE DE RÉSERVOIR
3	1	ENSEMBLE DE ROBINET DE DÉRIVATION
4	1	ADAPTATEUR DE PLOMBERIE FILETÉ 90 DEGRÉS 1 PO (2,54 CM) MNPT
5	1	GRILLE SUPÉRIEURE
6	1	TUYAU EN PVC DE 3/4 PO (1,9 CM), SÉRIE 40
7	1	GRILLE DE DISTRIBUTEUR INFÉRIEUR
8	1	U-M311 MONITEUR DE TEMPS ÉCOULÉ AVEC COMPTEUR
9	1	COUPLAGE EN PVC 1 PO (2,54 CM) FNPT INOX RENFORCÉ

Remarques destinées au propriétaire de la résidence

Le système OneFlow améliorera les propriétés de l'eau dans toute votre maison. Voici certaines choses auxquelles s'attendre et quelques recommandations pour optimiser les avantages de votre système OneFlow.



Lavabos et robinets – devraient avoir moins de taches. Si vous laissez l'eau s'évaporer d'une surface, de petites taches peuvent apparaître. Souvent, ce résidu est plus facile à nettoyer que les taches précédentes laissées par de l'eau dure.

Lave-vaisselle – les taches laissées sur la vaisselle ou la surface du lave-vaisselle devraient être grandement réduites.

Nous vous recommandons de réduire immédiatement la quantité de détergent à vaisselle d'environ 50 % par rapport à l'utilisation avec l'eau dure. Les détergents à vaisselle à faible niveau de phosphates sont fortement recommandés, car ils sont meilleurs pour l'environnement, les phosphates pouvant causer des taches. Dans les régions où l'eau est très dure, l'utilisation d'un produit de rinçage est conseillée.



Portes et carreaux de douche – devraient avoir moins de taches. Lorsque l'eau s'évapore d'une surface, de petites taches peuvent apparaître. Selon la composition chimique de l'eau, ces taches peuvent être faciles à enlever avec un chiffon ou une éponge humide.



Bain – Le savon et le shampoing se rincent également beaucoup plus facilement et plus rapidement qu'avec de l'eau douce conventionnelle. Nous vous recommandons d'utiliser des savons modernes pour obtenir les meilleurs résultats.

À surveiller :

Pendant les 30 à 90 premiers jours :

- Les aérateurs et les drains de robinetterie peuvent parfois se boucher lorsque les dépôts de tartre sont enlevés de votre tuyauterie et du chauffe-eau.
- Vous pouvez également voir de l'eau laiteuse après l'installation du système. Cela pourrait être attribuable à l'air emprisonné dans le système de plomberie ou à l'effet de détartrage de OneFlow et finira par disparaître.

Pratiques exemplaires :

Si votre lave-vaisselle est sévèrement recouvert de tartre au moment de l'installation, nous vous recommandons d'acheter un produit pour nettoyer les lave-vaisselle comme Jet-Dry® pour accélérer le détartrage. Après ce nettoyage initial, OneFlow devrait le garder propre.

Nous vous recommandons également de drainer le réservoir de votre chauffe-eau. Vous devriez le faire 30 à 60 jours après l'installation du OneFlow et de nouveau un an après. Cette pratique exemplaire permet d'augmenter de manière très importante la durée de vie de votre chauffe-eau. Le système OneFlow vous aidera à protéger le réservoir et les éléments chauffants contre le tartre et leur permettra de fonctionner de manière optimale. Veuillez suivre les instructions du fabricant lors du drainage du réservoir!

Remplacement de médium OneFlow résidentiel

Le médium doit être remplacé tous les 3 ans, comme indiqué par l'appareil de contrôle de temps écoulé U-M311.

Médium de remplacement

Le médium OFRES-0835RM doit être remplacé tous les 3 ans

Le médium OFRES-0935RM doit être remplacé tous les 3 ans

Le médium OFRES-1035RM doit être remplacé tous les 3 ans

Jet-Dry® est une marque de commerce déposée d'Ecolab, Inc.

Remarques

Garantie limitée

- Le système de réservoir OneFlow est garanti comme étant exempt de tout défaut, tant au niveau des matériaux utilisés que de la main d'œuvre, et ce, pendant 5 ans à compter de l'expédition initiale.
- Les composants électriques sont garantis exempts de défauts de matériaux et de fabrication pendant 3 ans à compter de la date d'expédition initiale.
- Le rendement du médium OneFlow est garanti pendant deux (2) ans à compter de la date de l'installation initiale lorsqu'il est installé et utilisé conformément aux instructions du manuel d'installation et d'utilisation correspondant.

Conditions

1. Les systèmes de la série OFRES sont garantis pour l'utilisation domestique dans des applications résidentielles pour familles uniques, à l'exclusion du traitement des eaux d'irrigation. L'utilisation de ces systèmes dans des applications destinées à de petites entreprises commerciales ou industrielles entraînera l'annulation de leur garantie limitée.
2. Le système OneFlow doit être installé dans des applications fournies en eau par la municipalité dans le respect des directives de l'EPA.
3. Toute panne d'un composant ne doit pas découler d'un abus, d'un incendie, du gel ou d'autres phénomènes naturels, d'actes de violence ou d'une mauvaise installation.
4. L'équipement doit être installé et utilisé en conformité avec les codes de plomberie locaux et sur un approvisionnement en eau approuvé.
5. L'équipement est limité à une utilisation à des pressions d'eau et à des températures qui ne dépassent pas les spécifications que nous avons publiées.
6. L'approvisionnement en eau ne doit pas dépasser 2,0 PPM de chlore. Pour l'approvisionnement en eau dépassant 2,0 PPM de chlore, un prétraitement est nécessaire. (Veuillez communiquer avec votre spécialiste du traitement de l'eau.)
7. L'information, y compris le numéro de modèle, le numéro de série et la date d'installation, doit être fournie pour toute réclamation concernant le matériel sous garantie.
8. Les pièces défectueuses sont soumises à une inspection par Watts Regulator Company ou par tout représentant autorisé avant que le recours définitif de la garantie soit exécuté.
9. Watts Regulator Company se réserve le droit d'apporter des modifications ou des substitutions aux pièces ou à l'équipement par du matériel de qualité ou de valeur égale et de la production courante.

Limitations

Notre obligation en vertu de la présente garantie par rapport au réservoir ou à la vanne est limitée à fournir un remplacement pour, ou selon notre option, la réparation de l'ensemble d'une pièce ou des pièces à notre satisfaction qui se révèle/révèlent défectueuse(s) pendant la période de garantie indiquée ci-dessus. Ces pièces de rechange seront livrées au propriétaire F.O.B. à l'usine la plus proche, sans frais, à l'exclusion des frais de livraison et de main-d'œuvre locale, le cas échéant.

Notre obligation en vertu de cette garantie par rapport au médium OneFlow sera limitée à fournir un remplacement pour le médium dans les deux ans à compter de la date d'installation initiale. Ce remplacement sera livré au propriétaire F.O.B. à l'usine la plus proche, sans frais, à l'exclusion des frais de livraison et de main-d'œuvre locale, le cas échéant. Les dommages au médium attribuables au chlore, à d'autres comburants ou à l'encrassement provoqué par les conditions locales de l'eau ou toute autre opération en dehors des limites indiquées dans les spécifications ne sont pas couverts par la présente garantie.

LA PRÉSENTE GARANTIE EST EXPRESSE ET REPRÉSENTE LA SEULE GARANTIE OFFERTE PAR LA WATTS REGULATOR COMPANY POUR CE PRODUIT. WATTS REGULATOR COMPANY N'OFFRE AUCUNE AUTRE GARANTIE, EXPRESSE OU TACITE. PAR LA PRÉSENTE, WATTS REGULATOR COMPANY REJETTE SPÉCIFIQUEMENT TOUTE AUTRE GARANTIE, EXPRESSE OU TACITE, Y COMPRIS, SANS S'Y LIMITER, TOUTE GARANTIE TACITE DE QUALITÉ MARCHANDE ET DE CONVENANCE À UN USAGE PARTICULIER.

Le recours décrit en vertu de cette garantie constitue le seul recours à toute violation de la présente garantie et Watts Regulator Company ne saurait être tenue responsable de tout dommage accessoire, spécial ou indirect, y compris, sans s'y limiter : le transport, la manutention, la perte de profits ou le coût afférent à la réparation ou au remplacement d'autres biens qui seraient endommagés par suite du fonctionnement incorrect dudit produit; d'autres coûts résultant de frais de main-d'œuvre, de retards, de vandalisme, de négligence, d'une obstruction causée par des corps étrangers, de dommages causés par une eau impropre, des produits chimiques ou par tout autre événement échappant au contrôle de Watts Regulator Company. La présente garantie est déclarée nulle et non avenue en cas d'usage abusif ou incorrect, d'une mauvaise utilisation ou d'une mauvaise installation du produit.

Certains États n'autorisent pas les limitations de durée d'une garantie tacite ou l'exclusion ou la limitation des dommages accessoires ou indirects. En conséquence, les limitations susmentionnées pourraient ne pas s'appliquer à votre cas. Cette garantie vous confère des droits précis reconnus par la loi; vous pourriez également avoir d'autres droits, lesquels varient d'un État à l'autre. Vous devez donc prendre connaissance des lois étatiques applicables pour votre cas particulier. DANS LA MESURE PERMISE PAR LA LOI APPLICABLE DE L'ÉTAT, TOUTES LES GARANTIES TACITES NE POUVANT PAS ÊTRE REJETÉES, Y COMPRIS LES GARANTIES TACITES DE QUALITÉ MARCHANDE ET DE CONVENANCE À UN USAGE PARTICULIER, SONT LIMITÉES EN DURÉE AUX PÉRIODES DE GARANTIE APPLICABLES CI-DESSUS.



Watts Regulator Co.
815 Chestnut Street
North Andover, MA 01845-6098

USA : Tél. : (978) 689-6066 • Téléc. : (978) 975-8350 • Watts.com
Canada : Tél. : (888) 208-8927 • Téléc. : (905) 481-2316 • Watts.ca
Amérique latine : Tél. : (52) 55-4122-0138 • Watts.com